

شرکت شیشه آذر مهر هریس

AZAR MEHR HERIS GLASS CO.

WWW.AZARMEHRGLASSCO.COM
INFO@AZARMEHRGLASSCO.COM



درباره ما:

سال ۱۳۹۸ با همه زحمتی که داشت کوره را روشن کردیم . خیلی خوشحال بودیم ، برای ما کار بزرگی بود. رویاهایمان به واقعیت تبدیل شد ؛ همه اینها را مدیون تلاش خود و همکاران عزیزمان هستیم . و روز تولید همه یکدست چشم به مذاب دمای ۱۵۰۰ دوخته بودیم و بالاخره تولید شروع شد . چه روزی بود همه با اشک شوق آغوش در آغوش هم بودیم . دست هریزاد !! خدایا شکرت . روز غرورانگیزی بود مبارک باشد .

شرکت آذر مهر هریس با نام تجاری شیشه تبریز در سال ۱۳۹۸ به بهره برداری رسید و برای انواع شیشه های جار و بطری های شیشه های عمومی و قالب های اختصاصی کارخانه های مواد غذایی شروع به تولید کرد . این شرکت توانایی تولید انواع جار و بطری از جمله ۱۰۰ سی سی تا ۲۵۰۰ سی سی را دارد . تکنولوژی مربوط به اروپا می باشد و از تجهیزات روز دنیا بهره می گیرد. این شرکت آمادگی دارد برای شرکت های مواد غذایی و سایر ؛ انواع بطر و جارهای اختصاصی را تولید نماید .

معلومات عنا:

في عام ۲۰۱۹، أشعلنا الفرن بكل ما يتطلبه الأمر من جهد. كُتِّبَ فرحون للغاية، لقد كان ذلك أمراً كبيراً بالنسبة لنا. أحلامنا أصبحت حقيقة؛ نحن مدينون بكل ذلك لجهودنا ولزملائنا الأعزاء. وفي يوم الإنتاج، كانت أعيننا جميعاً مثبتة على درجة حرارة الذوبان البالغة ۱۵۰۰ درجة وأخيراً بدأ الإنتاج. يا له من يوم كان، كُتِّبَ جميعاً نعانق بعضنا البعض بدموع الفرح. أحسنتم!! لك الحمد يا الهي. لقد كان يوماً فخوراً. مبروك لنا.

تم تشغيل شركة آذر مهر هريس في عام ۲۰۱۹ تحت الاسم التجاري شیشه تبریز وبدأت بإنتاج جميع أنواع الجرار الزجاجية والقارورات الزجاجية العامة وجميع أنواع القوالب الخاصة لمصانع المواد الغذائية. تتمتع هذه الشركة بالقدرة على إنتاج جميع أنواع الجرار الزجاجية والقارورات الزجاجية بها في ذلك ۱۰۰ سي سي إلى ۲۵۰۰ سي سي. تستخدم هذه الشركة التكنولوجيا الأوروبية والمعدات الحديثة. هذه الشركة على استعداد لإنتاج جميع أنواع القارورات والجرار الخاصة لشركات المواد الغذائية والشركات الأخرى.

About Us:

We lit the furnace with all the effort, In 2018. We were very happy, it was a big honor for us. Our dreams became reality; We owe all this to our efforts and our dear colleagues. And on the day of production, we were all staring at the melt temperature of 1500 and finally the production started. What a day it was!! We were all hugging each other with tears of joy. Thank God. It was a proud day, may it be blessed.

Azar mehr heris company was put into operation under the brand name Tabriz glass in 2018 and started producing all kinds of glass jars and bottles, general glass and special molds for food factories. This company has the ability to produce all kinds of jars and bottles, including 100 cc to 2500 cc. The technology belongs to Europe and uses the latest equipment. This company is ready to produce all kinds of special bottles and jars for food companies and others.



WWW.AZARMEHRGLASSCO.COM



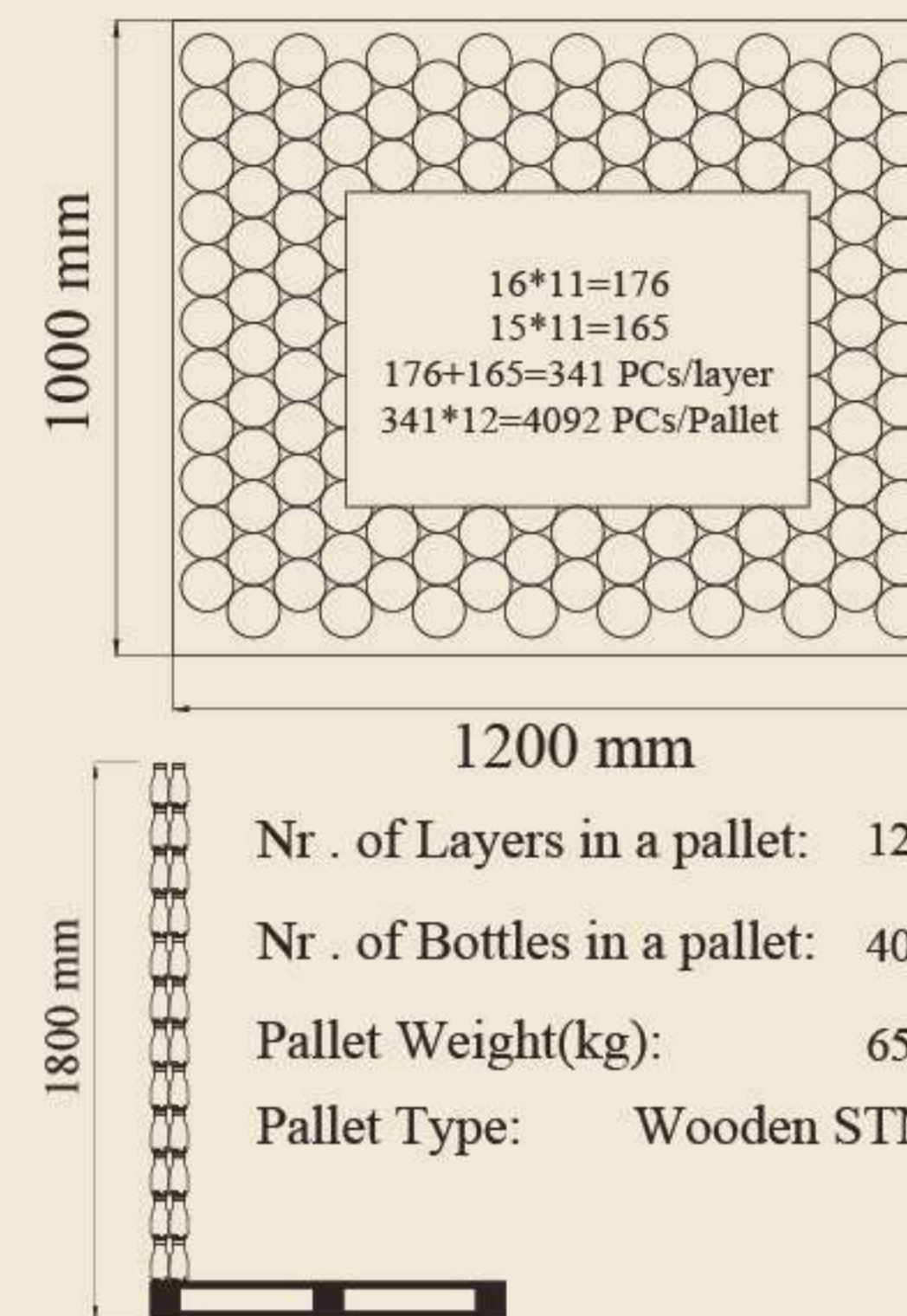
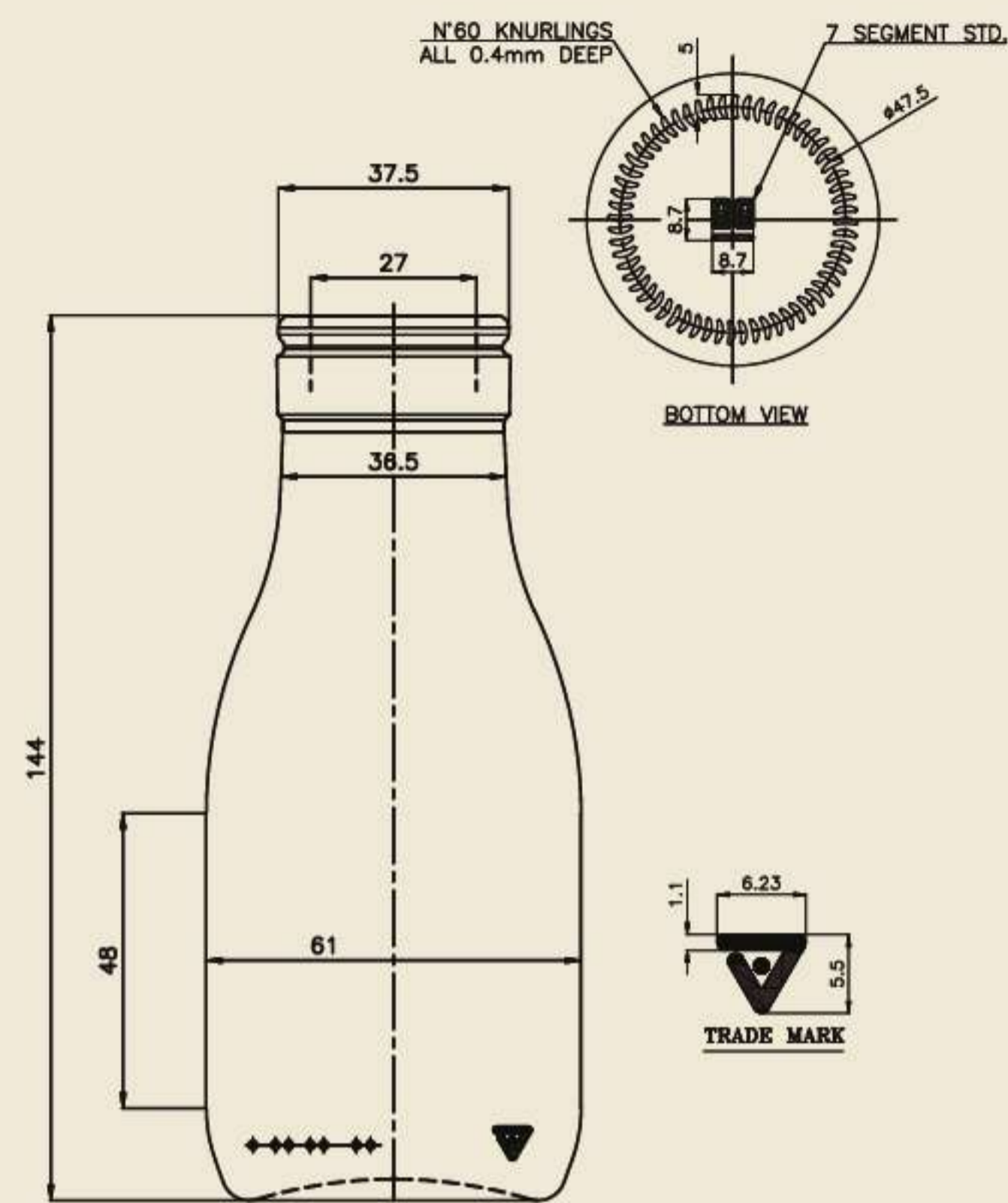

LAYOUT OF BOTTLES IN PALLET
چیدمان بطری ها در پالت
رسم الزجاجات في البليت

TECHNICAL DATA

EN

معلومات تقنية

AR

مشخصات فنی

PR

NAME	250 MILK
PRODUCT NO	5PRB250P
CAPACITY(CC)	250 ± 5
Capacity Brimful(cc)	250 ± 5
Weight(gr)	155 ± 5
Finish(mm)	MILK
Colour	Flint
NO OF PALLETS IN EACH TRAILER	26

250 MILK	اسم المنتج
5PRB250P	شفره التعرف
250 ± 5	السعة (سى سى)
250 ± 5	سعة الحواف (سى سى)
155 ± 5	الوزن (كغم)
MILK	النهاية (ميليتر)
أبيض	لون
٢٦	عدد النصاب في المقطورة

250 MILK	نام محصول
5PRB250P	كد محصول
250 ± 5	ظرفيت (سى سى)
250 ± 5	ظرفيت سرپر (سى سى)
155 ± 5	وزن (كغم)
MILK	نوع درب (ميليتر)
سفید	رنگ
٢٦	تعداد پالت در تریلی

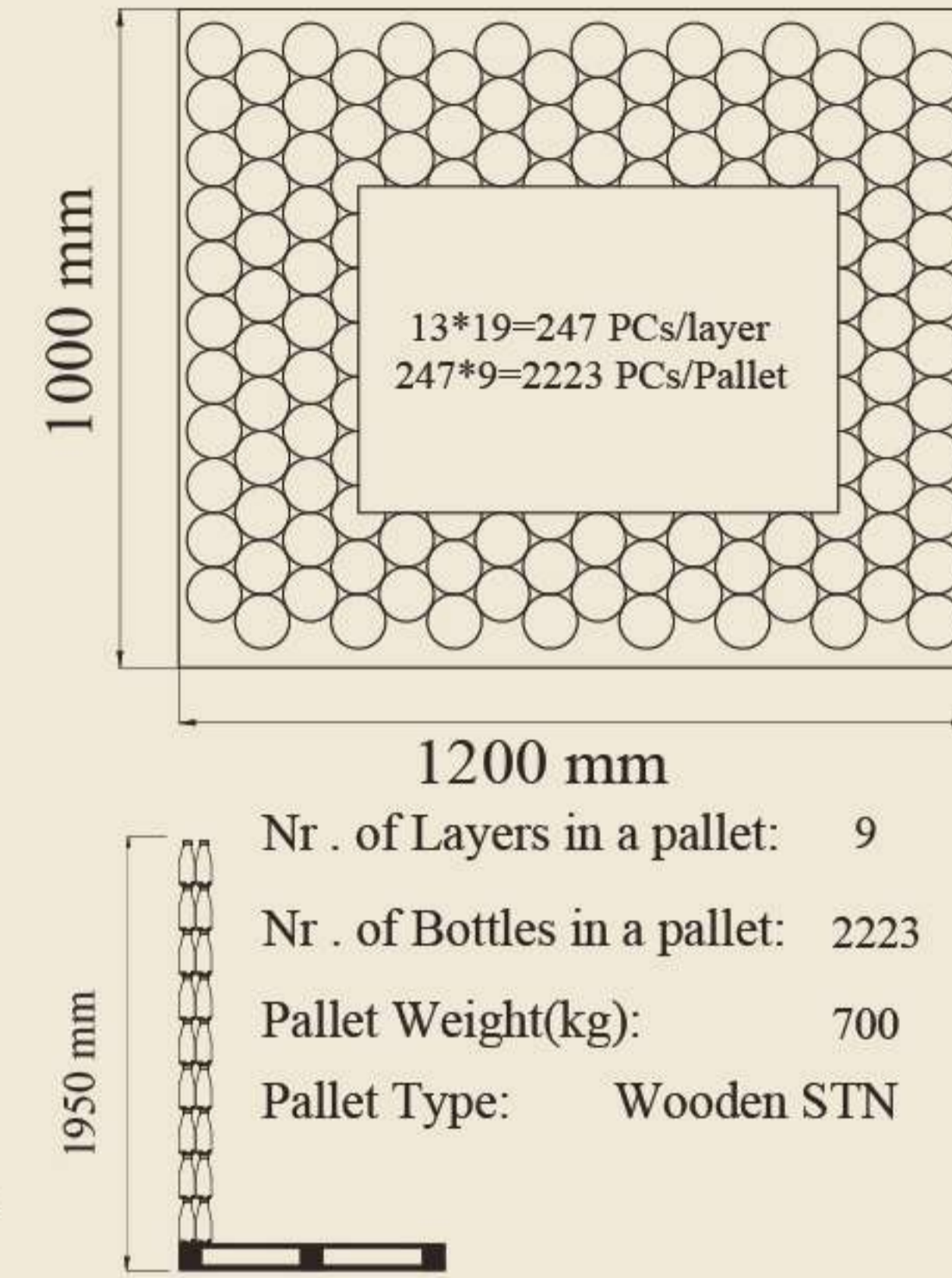
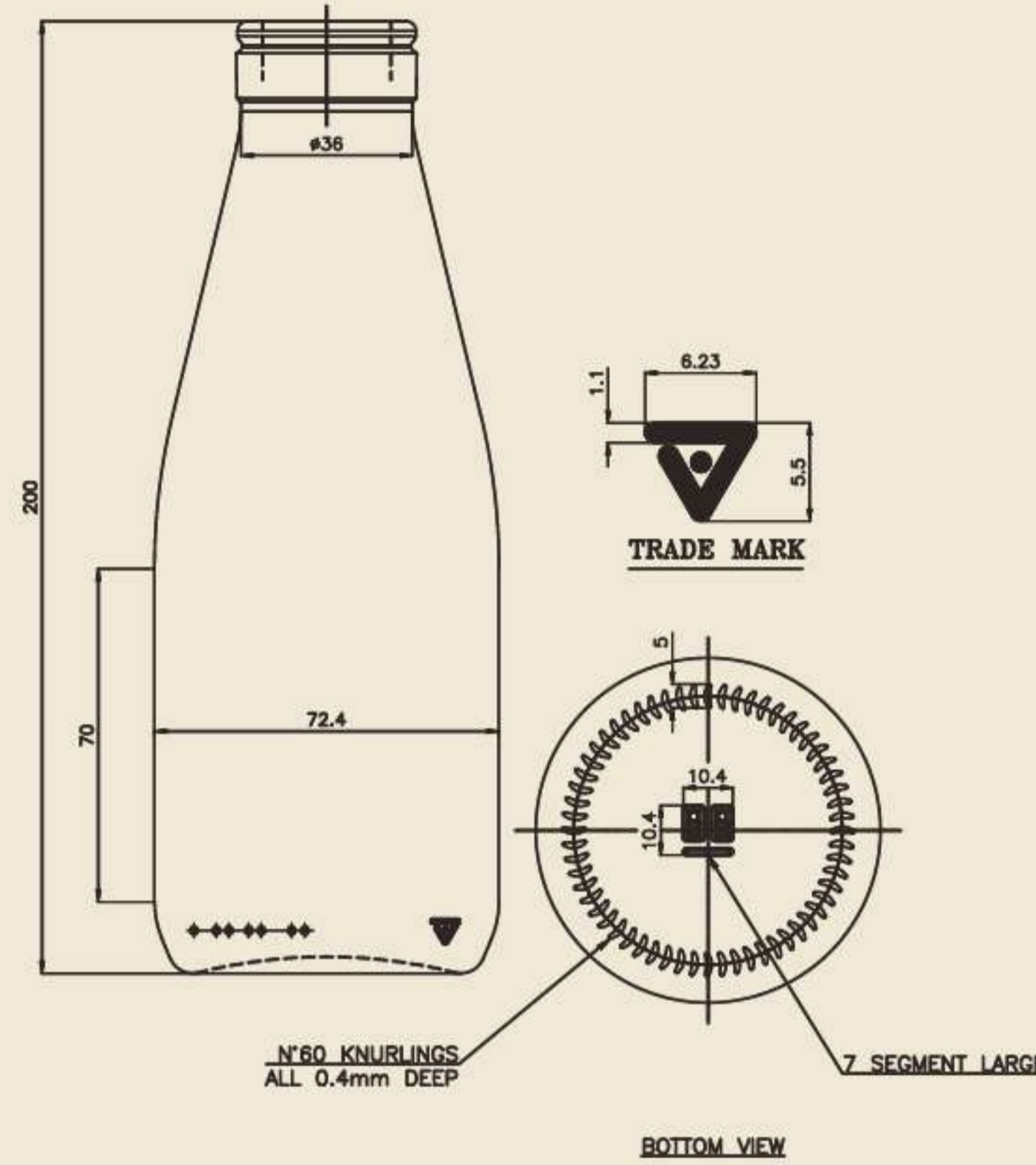

LAYOUT OF BOTTLES IN PALLET
چیدمان بطری ها در پالت
رسم الزجاجات في البليت

Nr . of Layers in a pallet: 9
Nr . of Bottles in a pallet: 2223
Pallet Weight(kg): 700
Pallet Type: Wooden STN

TECHNICAL DATA

EN

معلومات تقنية

AR

مشخصات فنی

PR

NAME	500 MILK
PRODUCT NO	5PRB500P
CAPACITY(CC)	500 ± 7
Capacity Brimful(cc)	500 ± 7
Weight(gr)	285 ± 5
Finish(mm)	MILK
Colour	Flint
NO OF PALLETS IN EACH TRAILER	26

اسم المنتج	500 MILK
شفره التعرف	5PRB500P
السعة (سى سى)	500 ± 7
سعة الجواف (سى سى)	500 ± 7
الوزن (كغم)	285 ± 5
النهاية (ميلي متر)	MILK
لون	أبيض
عدد النصف في العقطوره	٢٦

نام محصول	500 MILK
كد محصول	5PRB500P
ظرفيت (سى سى)	500 ± 7
ظرفيت سرپر (سى سى)	500 ± 7
وزن (كغم)	285 ± 5
نوع درب (ميلي متر)	MILK
رنگ	سفید
تعداد پالت در تریلی	٢٦

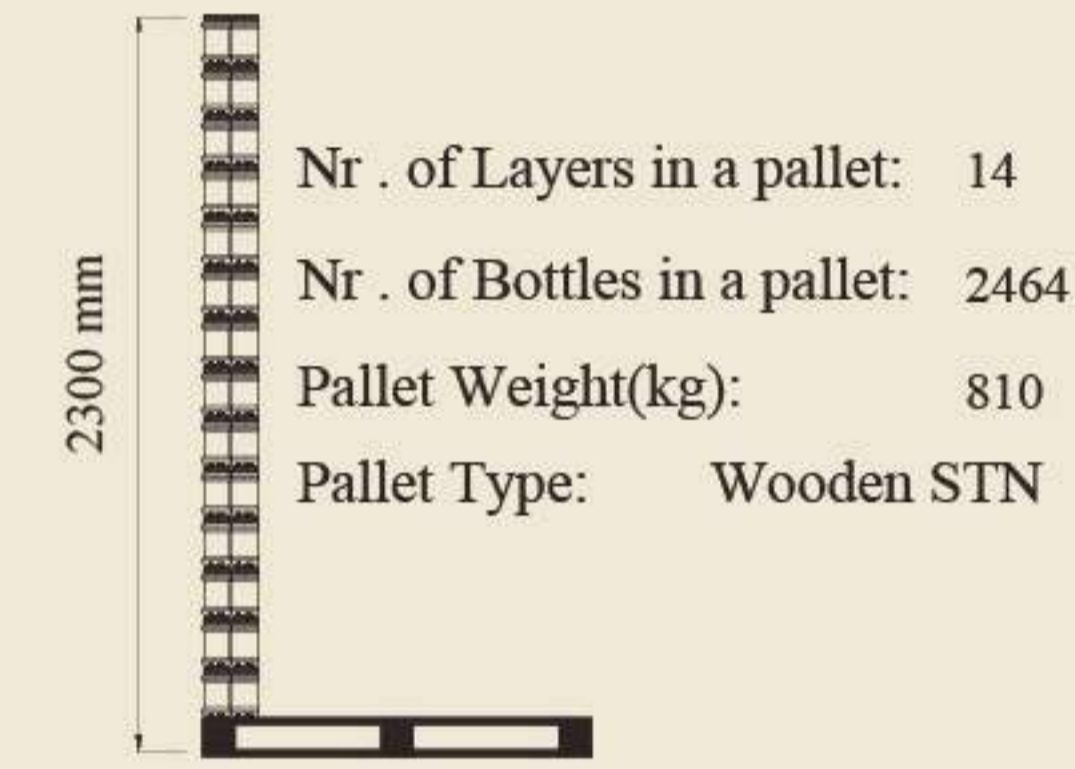
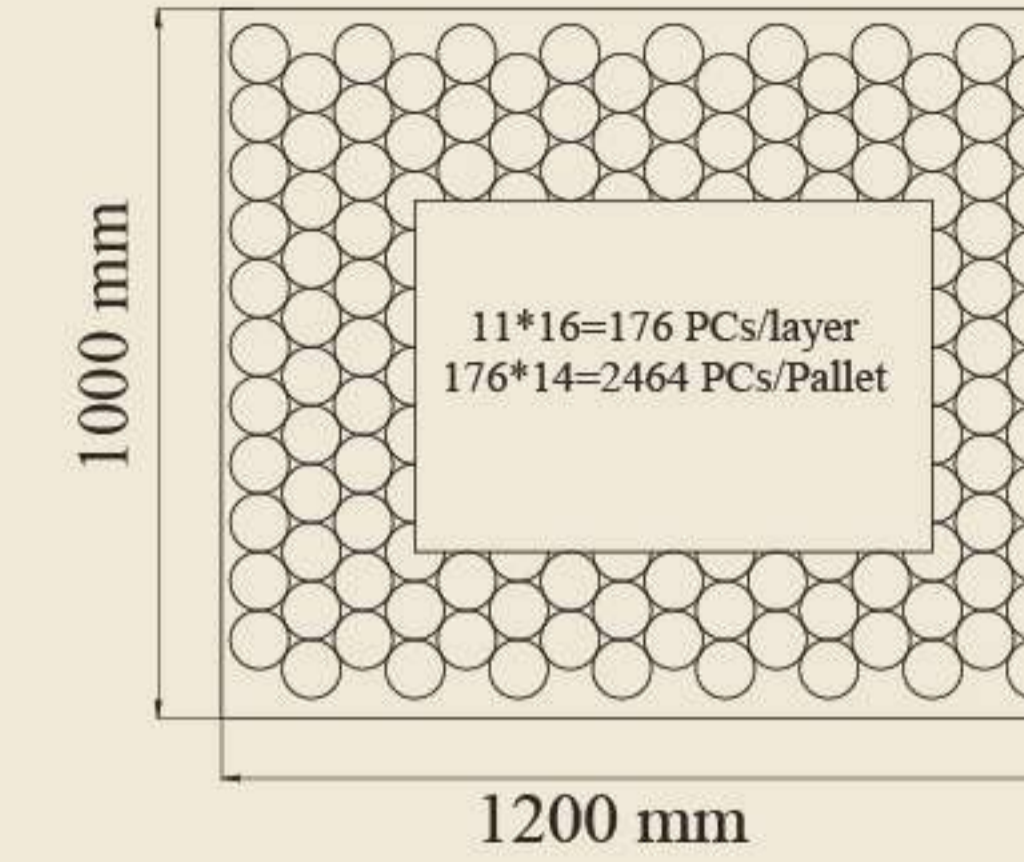
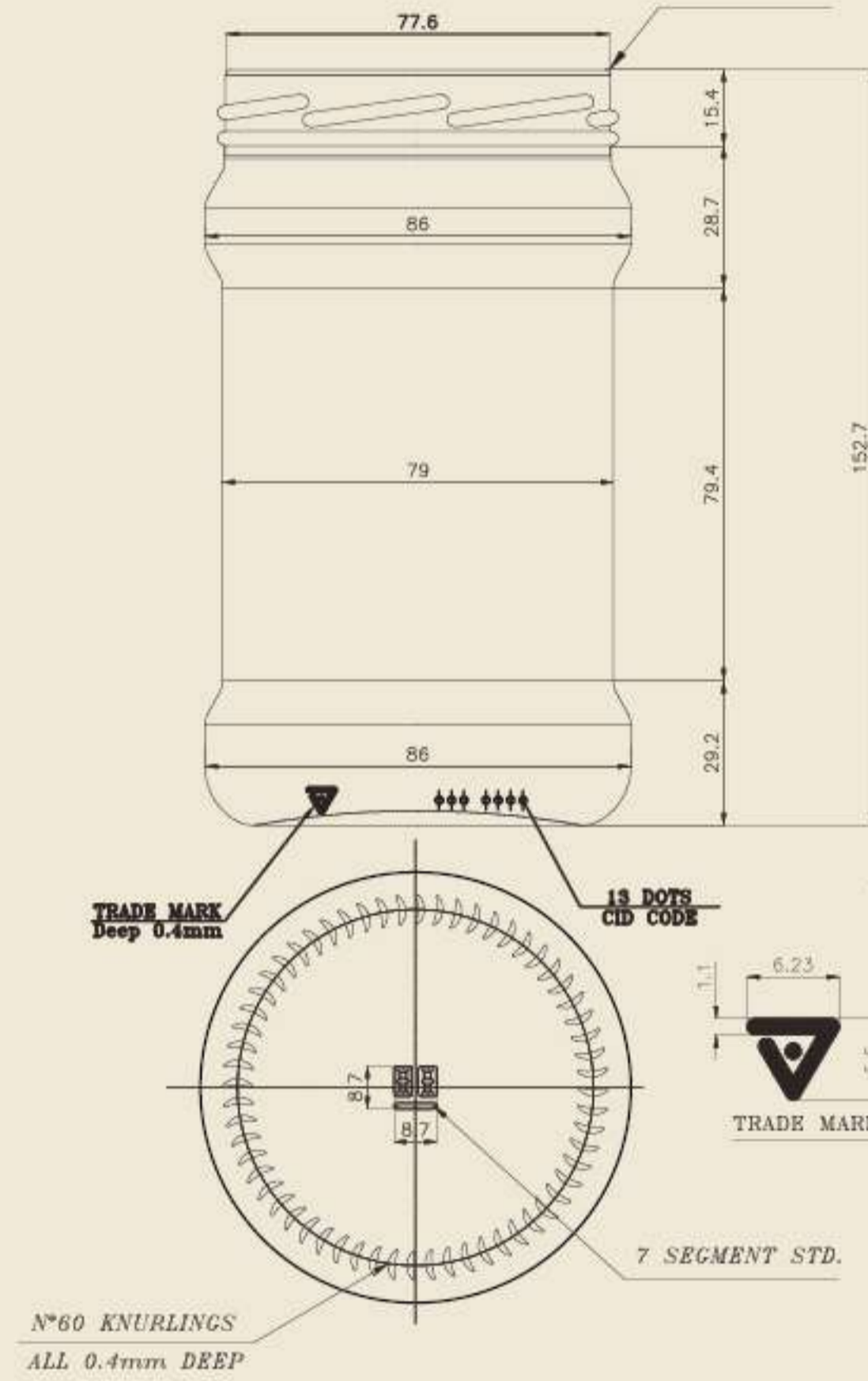

LAYOUT OF BOTTLES IN PALLET
چیدمان بطری ها در پالت
رسم الزجاجات في البليت

Nr . of Layers in a pallet: 14
Nr . of Bottles in a pallet: 2464
Pallet Weight(kg): 810
Pallet Type: Wooden STN

TECHNICAL DATA

EN

معلومات تقنية

AR

مشخصات فنی

PR

NAME	JAR 600 GENERAL
PRODUCT NO	5PRJ600G
CAPACITY(CC)	625 ± 7
Capacity Brimful(cc)	625 ± 7
Weight(gr)	325 ± 5
Finish(mm)	T.O 82
Colour	Flint
NO OF PALLETS IN EACH TRAILER	26

JAR 600 GENERAL	اسم المنتج
5PRJ600G	شفره التعرف
625 ± 7	السعة (سي سي)
625 ± 7	سعة الحواف (سي سي)
325 ± 5	الوزن (كغم)
T.O 82	النهاية (ميلي متر)
أبيض	لون
٢٦	عدد النصف في المقطورة

JAR 600 GENERAL	نام محصول
5PRJ600G	كد محصول
625 ± 7	ظرفيت (سي سي)
625 ± 7	ظرفيت سرپر (سي سي)
325 ± 5	وزن (كغم)
T.O 82	نوع درب (ميلي متر)
سفید	رنگ
٢٦	تعداد پالت در تریلی

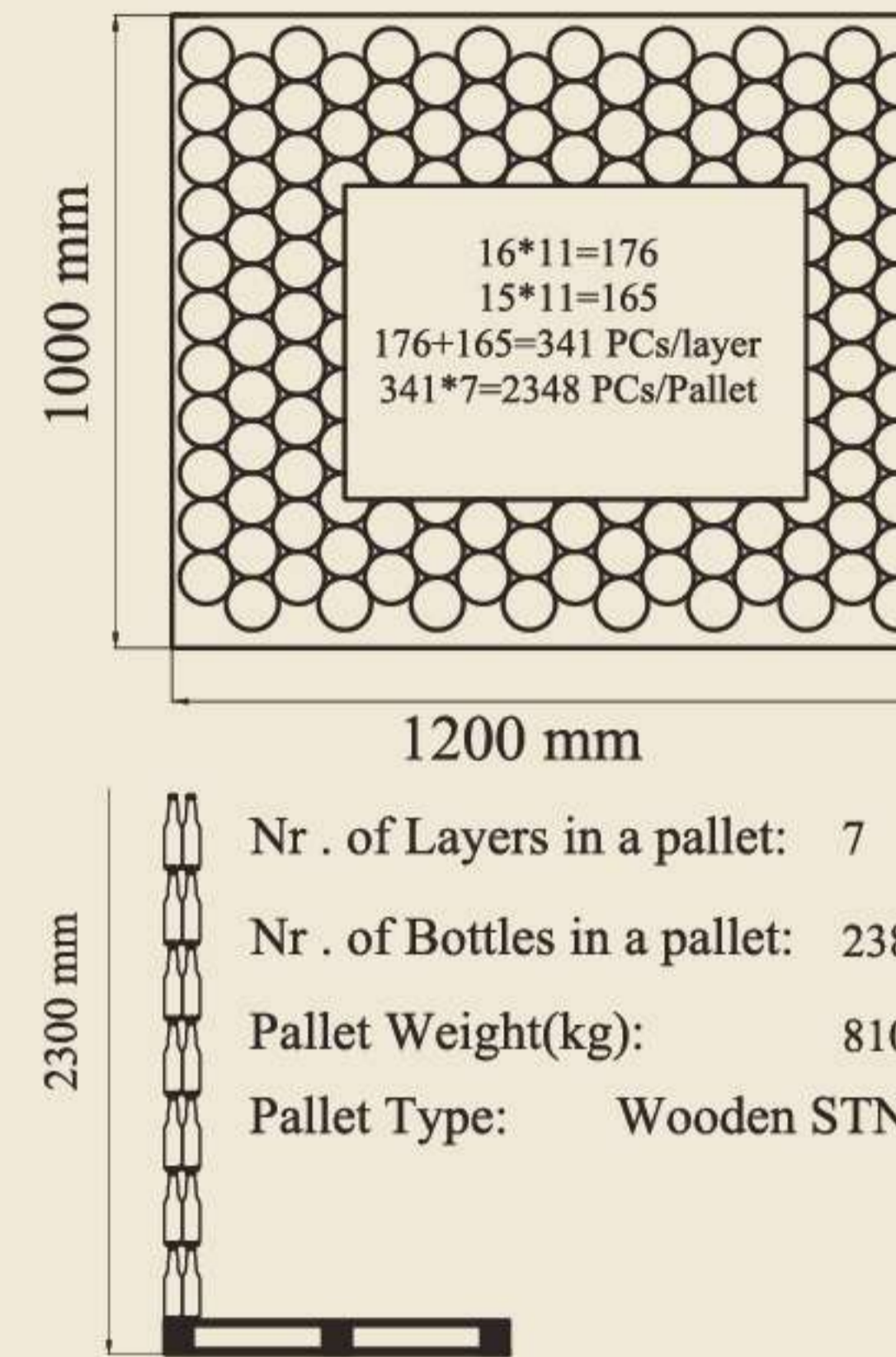
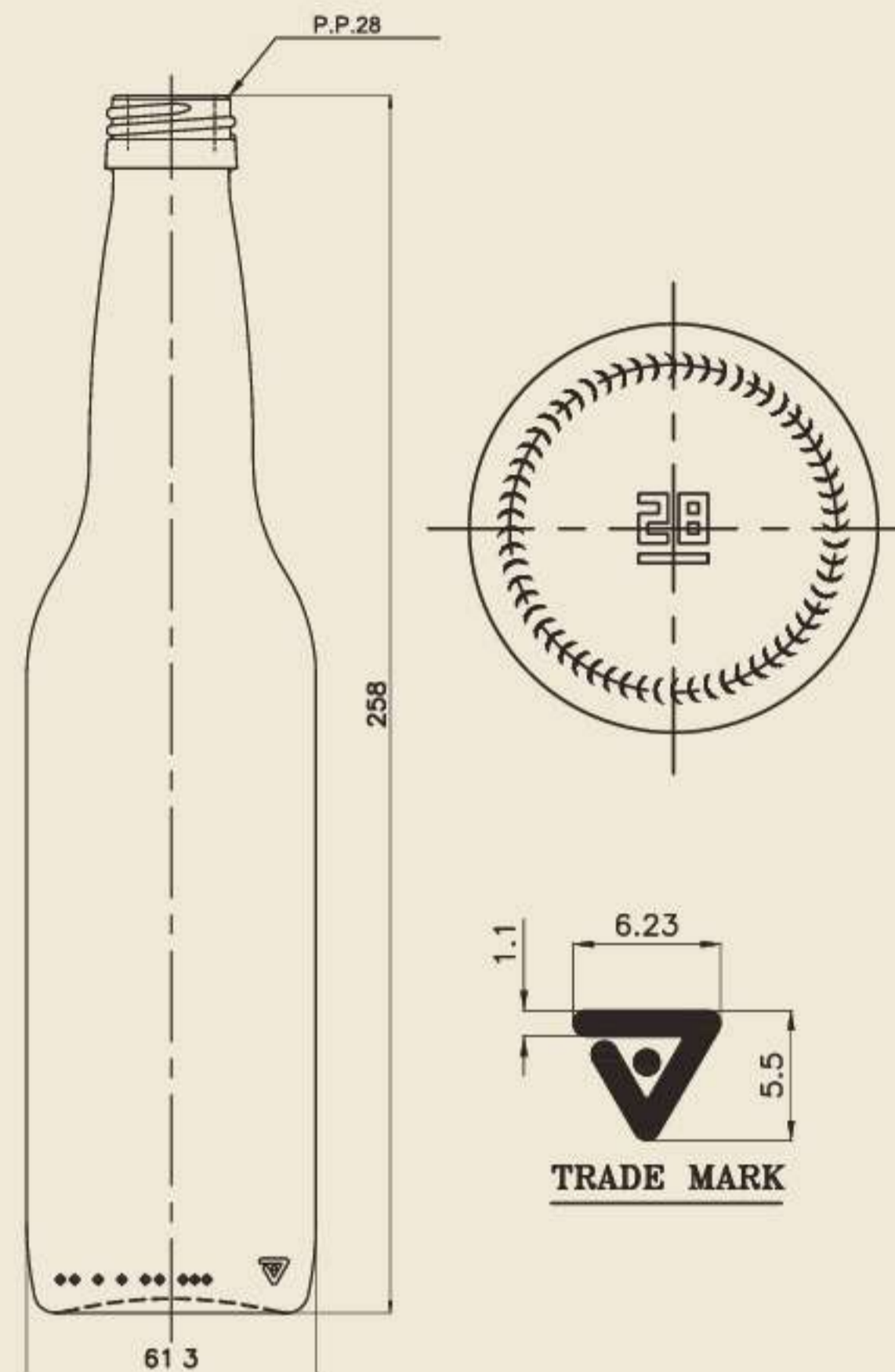

LAYOUT OF BOTTLES IN PALLET
چیدمان بطری ها در پالت
رسم الزجاجات في البليت

TECHNICAL DATA

EN

معلومات تقنية

AR

مشخصات فنی

PR

NAME	BOTTLE 410 ML
PRODUCT NO	5PRB410G
CAPACITY(CC)	405 ± 8
Capacity Brimful(cc)	410 ± 8
Weight(gr)	300 ± 5
Finish(mm)	P.P.28
Colour	Flint
NO OF PALLETS IN EACH TRAILER	26

BOTTLE 410 ML	اسم المنتج
5PRB410G	شفره التعرف
405 ± 8	السعة (سي سي)
410 ± 8	سعة الحواف (سي سي)
300 ± 5	الوزن (كغم)
P.P.28	النهاية (ميلي متر)
أبيض	لون
٢٦	عدد النصف في الحظوره

BOTTLE 410 ML	نام محصول
5PRB410G	كد محصول
405 ± 8	ظرفيت (سي سي)
410 ± 8	ظرفيت سرير (سي سي)
300 ± 5	وزن (كغم)
P.P.28	نوع درب (ميلي متر)
سفید	رنگ
٢٦	تعداد پالت در تریلی

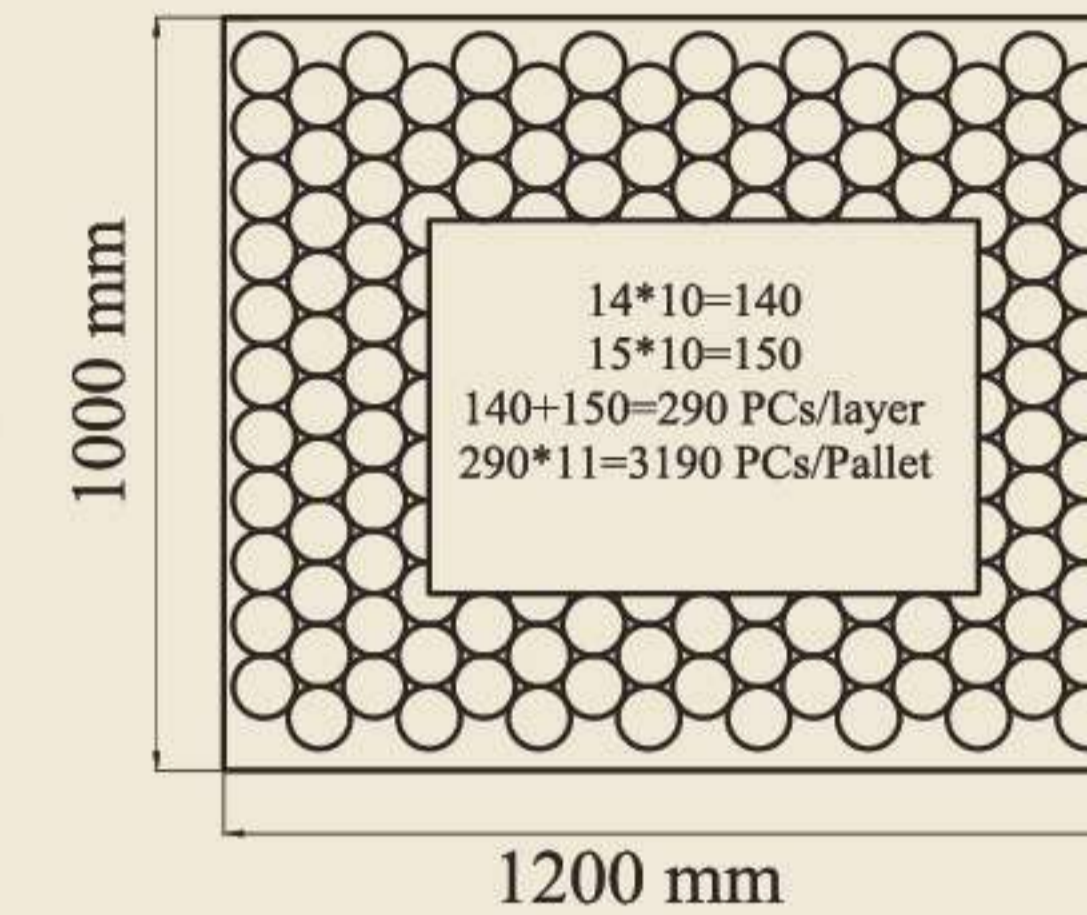
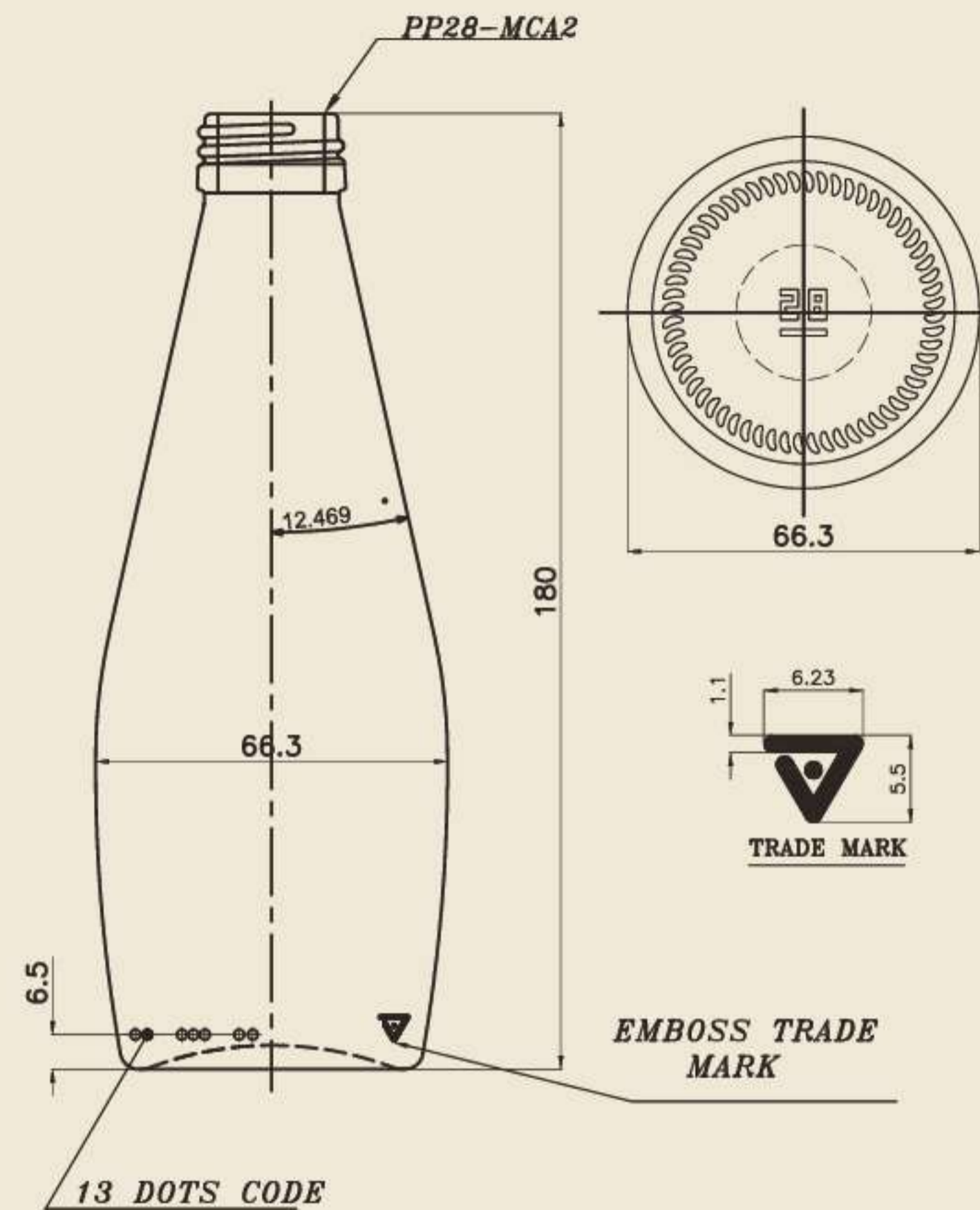

LAYOUT OF BOTTLES IN PALLET
چیدمان بطری ها در پالت
رسم الزجاجات في البليت

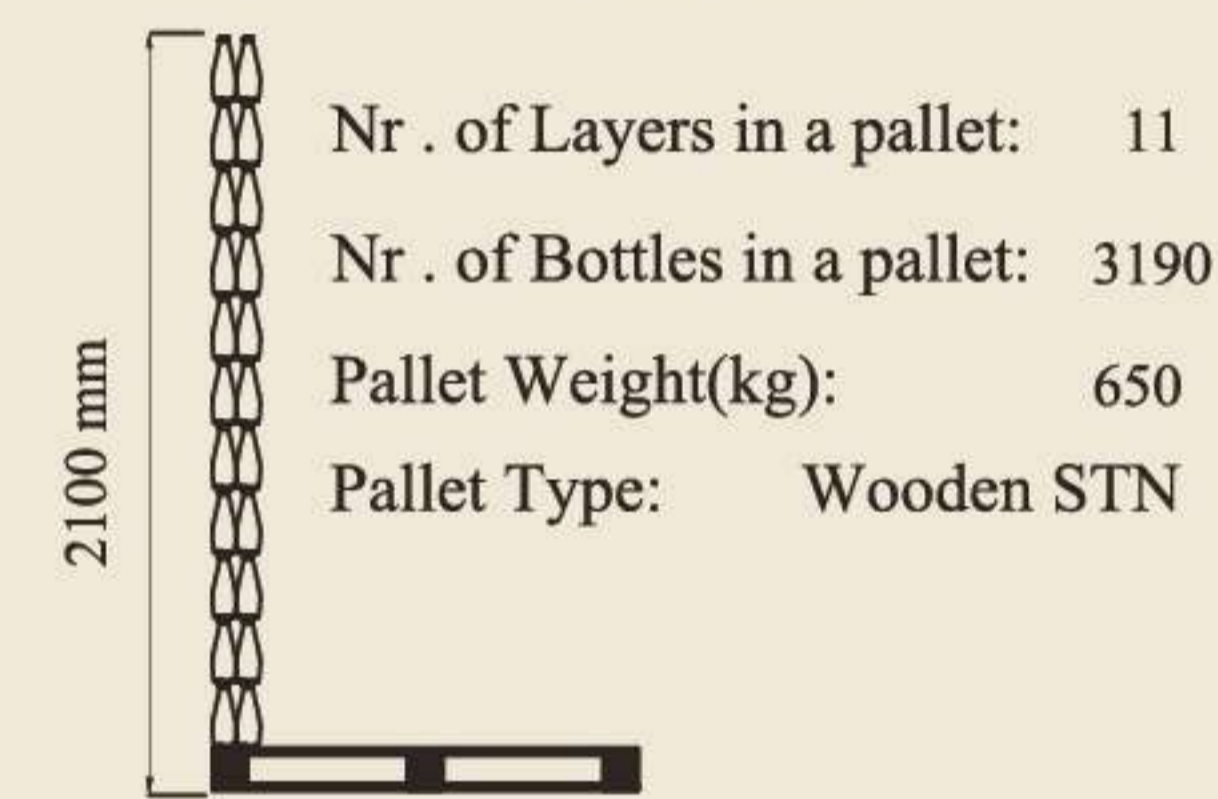

Nr . of Layers in a pallet: 11
Nr . of Bottles in a pallet: 3190
Pallet Weight(kg): 650
Pallet Type: Wooden STN

TECHNICAL DATA

EN

معلومات تقنية

AR

مشخصات فنی

PR

NAME	BASIL 300(28 PP)
PRODUCT NO	5BRB300BS
CAPACITY(CC)	300 ± 7
Capacity Brimful(cc)	300 ± 7
Weight(gr)	195 ± 5
Finish(mm)	PP28 - MCA2
Colour	Flint
NO OF PALLETS IN EACH TRAILER	26

اسم المنتج	BASIL 300(28 PP)
شفره التعرف	5BRB300BS
السعة (سي سي)	300 ± 7
سعة الحواف (سي سي)	300 ± 7
الوزن (كغم)	195 ± 5
النهاية (ميلي متر)	PP28 - MCA2
لون	أبيض
عدد النصف في المقطورة	٢٦

نام محصول	BASIL 300(28 PP)
كد محصول	5BRB300BS
ظرفيت (سي سي)	300 ± 7
ظرفيت سرپر (سي سي)	300 ± 7
وزن (كغم)	195 ± 5
نوع درب (ميلي متر)	PP28 - MCA2
رنگ	سفید
تعداد پالت در تریلی	٢٦

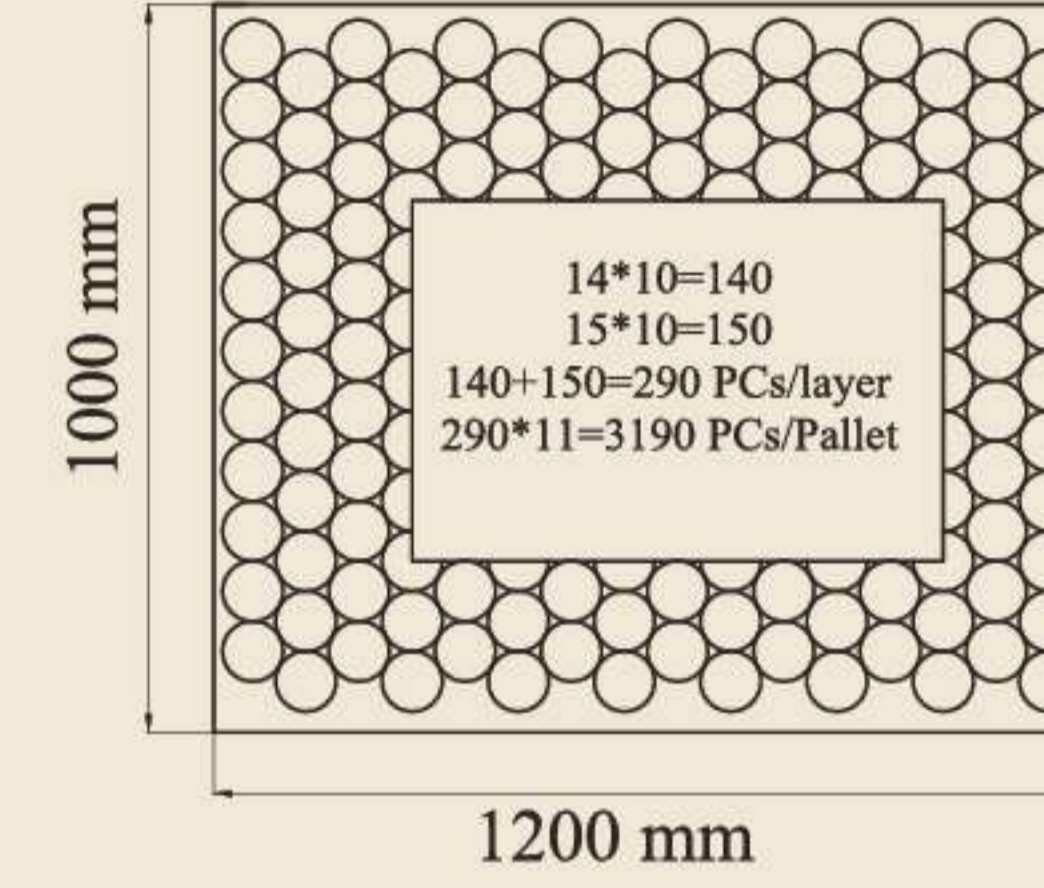
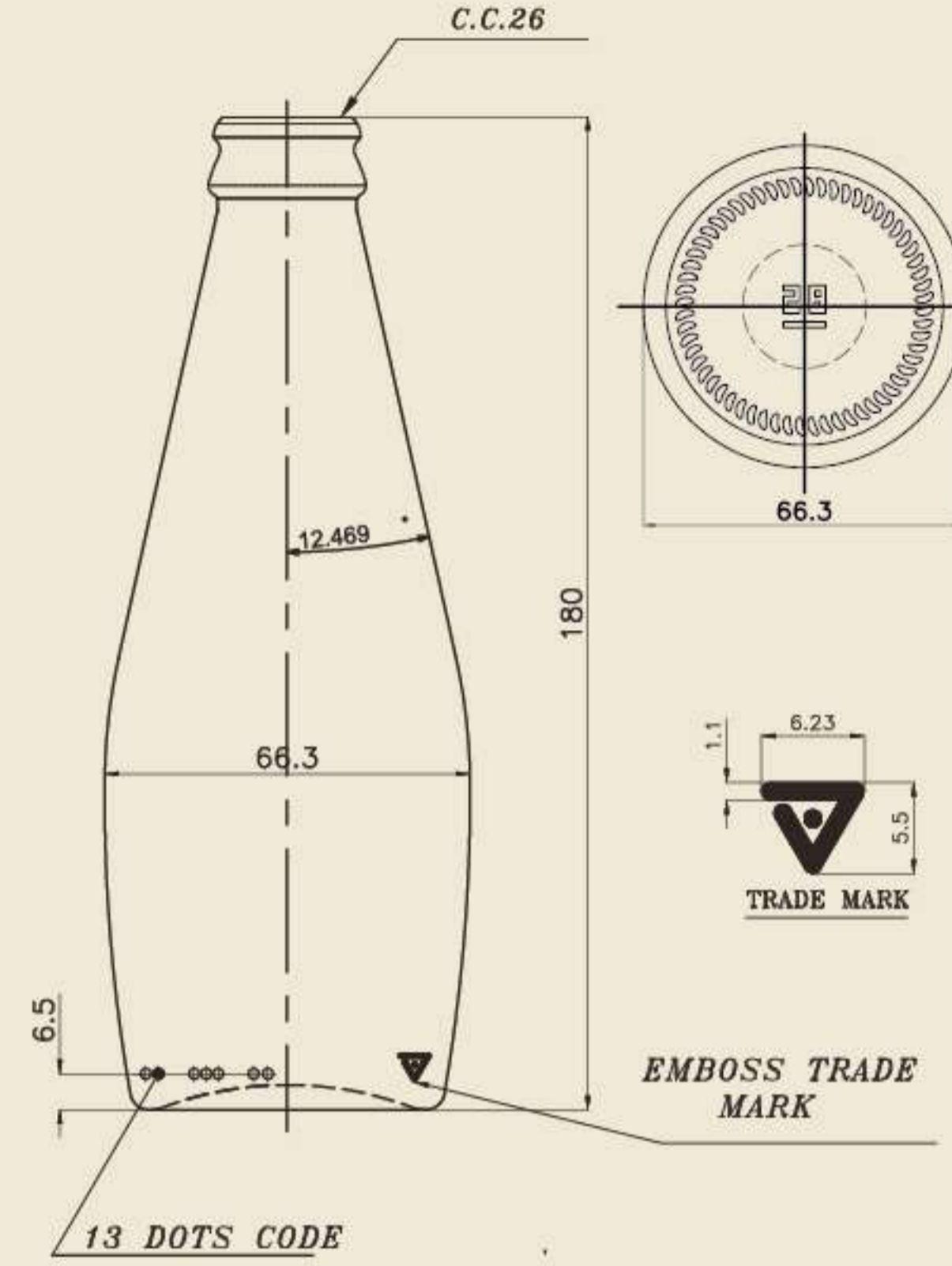

Nr . of Layers in a pallet:	11
Nr . of Bottles in a pallet:	3190
Pallet Weight(kg):	650
Pallet Type:	Wooden STN

LAYOUT OF BOTTLES IN PALLET
چیدمان بطری ها در پالت
رسم الزجاجات في البليت

TECHNICAL DATA

EN

معلومات تقنية

AR

مشخصات فنی

PR

NAME	BASIL 300(26 CC)
PRODUCT NO	5PRB300BP
CAPACITY(CC)	300 ± 7
Capacity Brimful(cc)	300 ± 7
Weight(gr)	195 ± 5
Finish(mm)	C.C.26
Colour	Flint
NO OF PALLETS IN EACH TRAILER	26

اسم المنتج	BASIL 300(26 CC)
شفره التعرف	5PRB300BP
السعة (سى سى)	300 ± 7
سعة الحواف (سى سى)	300 ± 7
الوزن (كغم)	195 ± 5
النهاية (مليمترا)	C.C.26
لون	أبيض
عدد النصاب في العقطوره	٢٦

نام محصول	BASIL 300(26 CC)
كد محصول	5PRB300BP
ظرفيت (سى سى)	300 ± 7
ظرفيت سرپر (سى سى)	300 ± 7
وزن (كغم)	195 ± 5
نوع درب (مليمترا)	C.C.26
رنگ	سفید
تعداد پالت در تریلی	٢٦

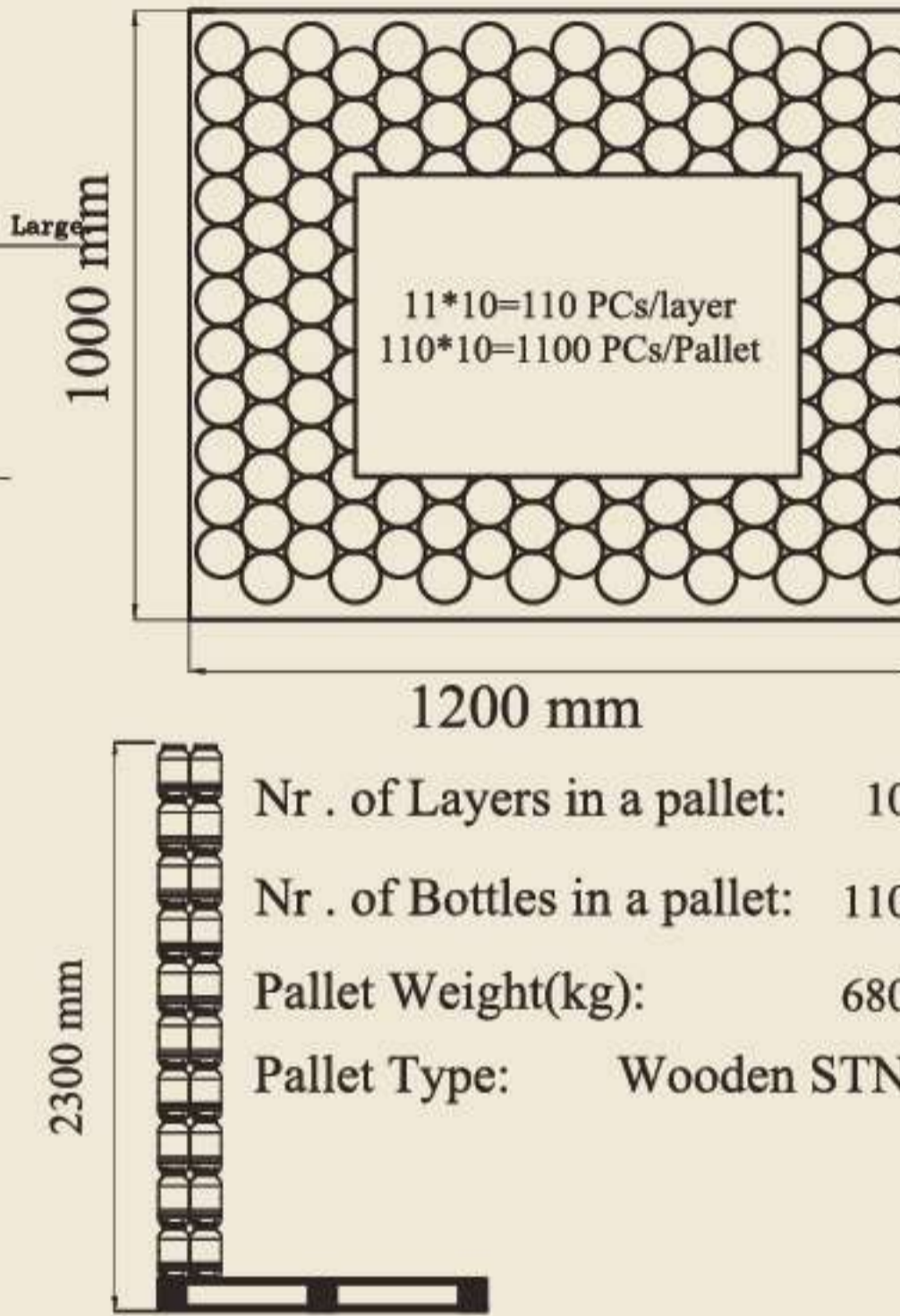
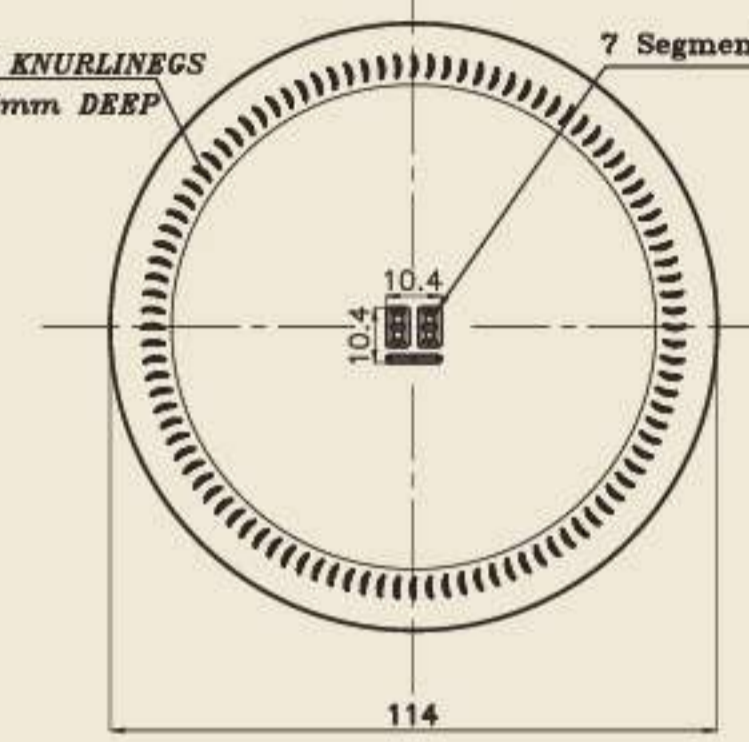
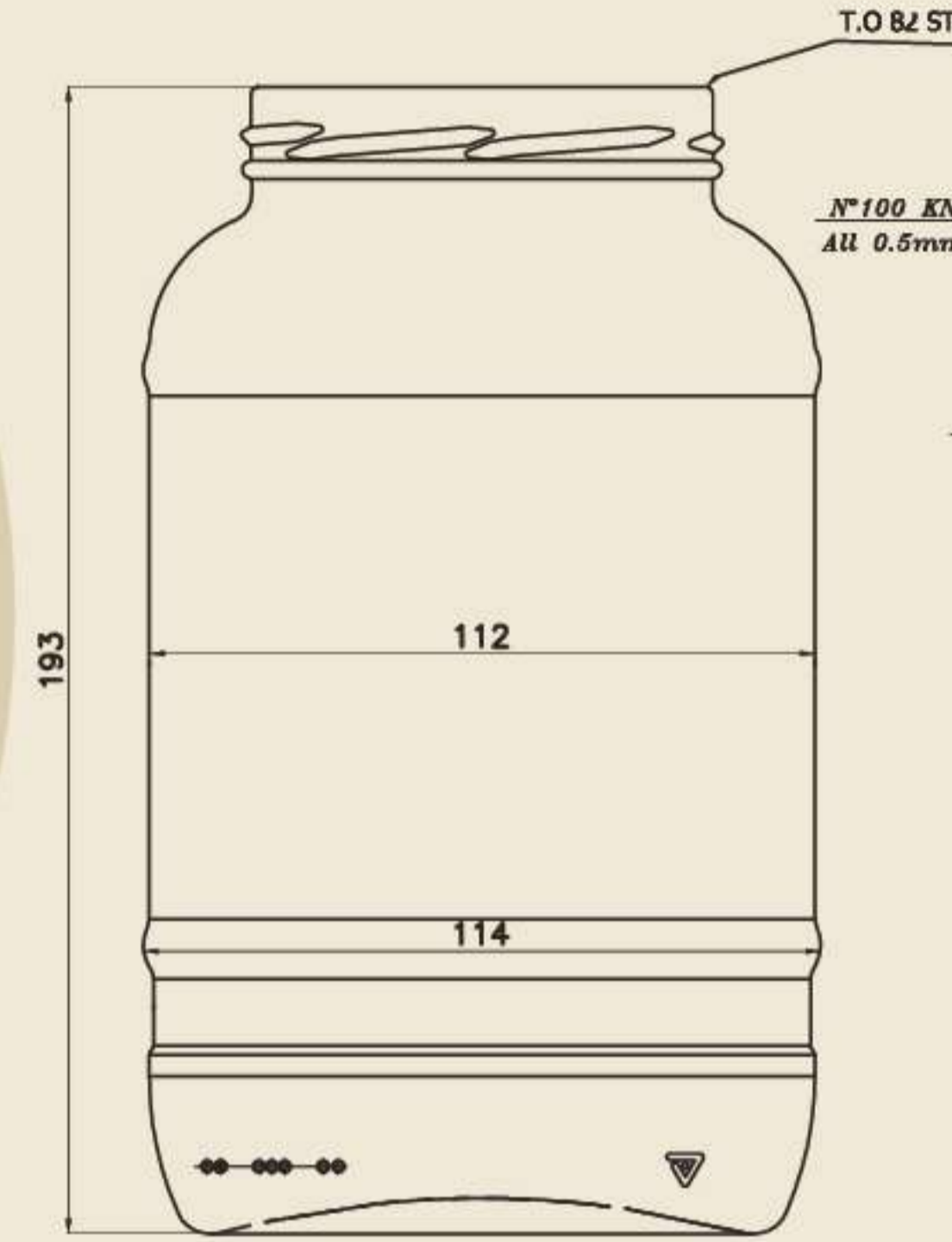

LAYOUT OF BOTTLES IN PALLET
چیدمان بطری ها در پالت
رسم الزجاجات في البليت

Nr . of Layers in a pallet: 10
Nr . of Bottles in a pallet: 1100
Pallet Weight(kg): 680
Pallet Type: Wooden STN

TECHNICAL DATA

EN

معلومات تقنية

AR

مشخصات فنی

PR

NAME	JAR 1500 ML
PRODUCT NO	5PRJ1500G
CAPACITY(CC)	1475 ± 7
Capacity Brimful(cc)	1475 ± 7
Weight(gr)	625 ± 5
Finish(mm)	T.O.82
Colour	Flint
NO OF PALLETS IN EACH TRAILER	26

JAR 1500 ML	اسم المنتج
5PRJ1500G	شفره التعرف
1475 ± 7	السعة (سي سي)
1475 ± 7	سعة الحواف (سي سي)
625 ± 5	الوزن (كغم)
T.O.82	النهاية (ميلي متر)
أبيض	لون
٢٦	عدد النصف في العقطوره

JAR 1500 ML	نام محصول
5PRJ1500G	كد محصول
1475 ± 7	ظرفيت (سي سي)
1475 ± 7	ظرفيت سرپر (سي سي)
625 ± 5	وزن (كغم)
T.O.82	نوع درب (ميلي متر)
سفید	رنگ
٢٦	تعداد پالت در تریلی

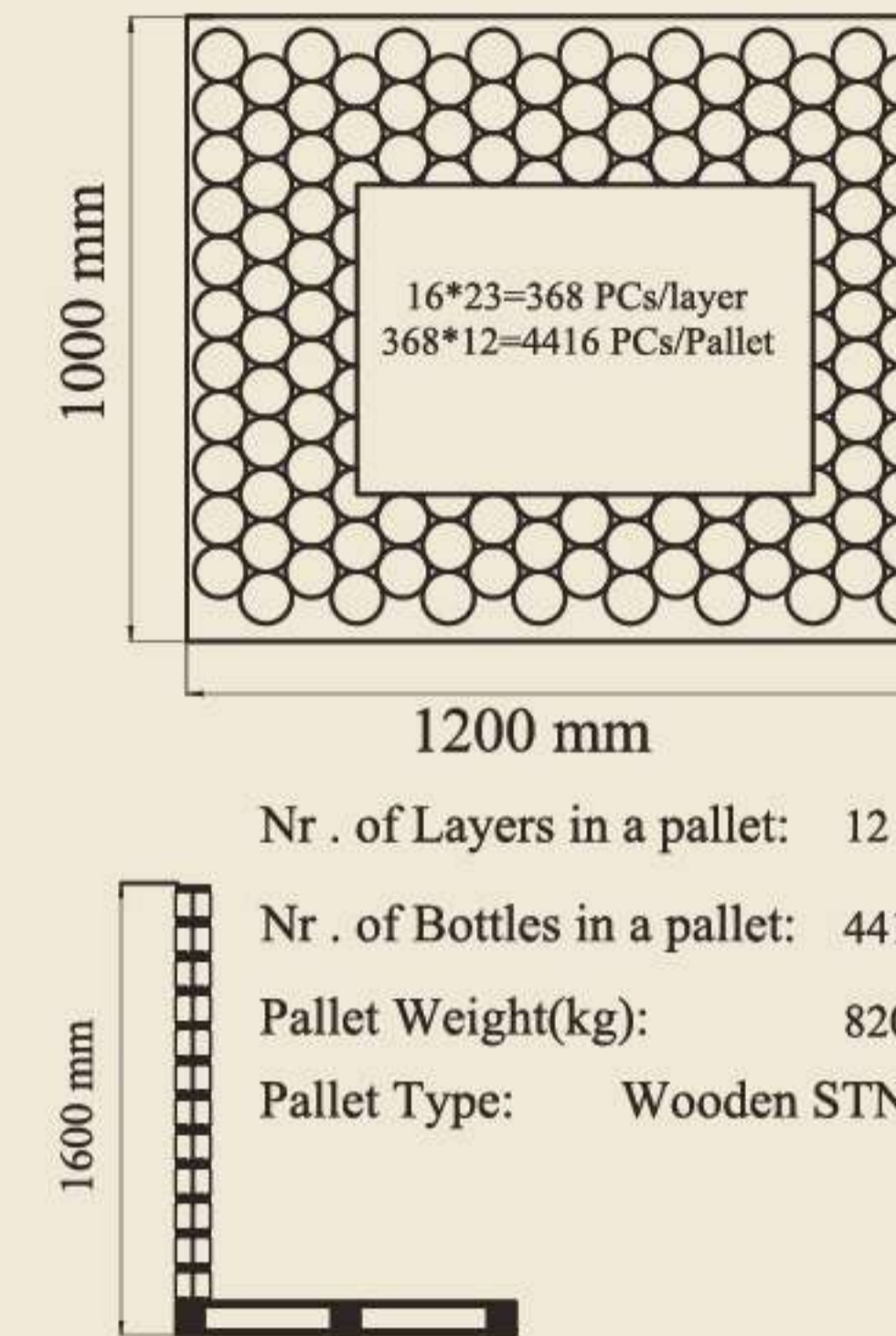
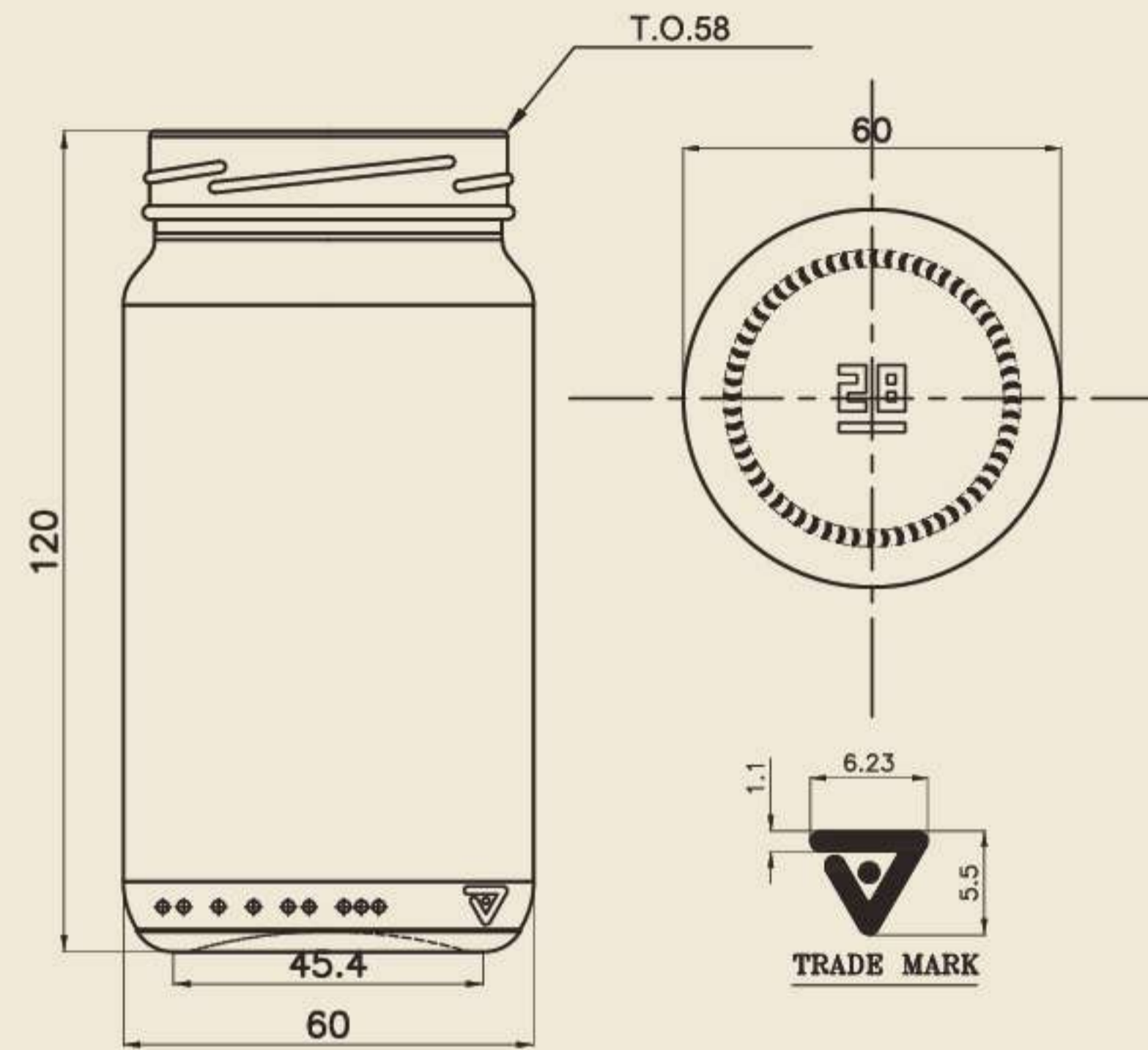

LAYOUT OF BOTTLES IN PALLET
چیدمان بطری ها در پالت
رسم الزجاجات في البليت

16*23=368 PCs/layer
368*12=4416 PCs/Pallet

Nr . of Layers in a pallet: 12
Nr . of Bottles in a pallet: 4416
Pallet Weight(kg): 820
Pallet Type: Wooden STN

TECHNICAL DATA

EN

معلومات تقنية

AR

مشخصات فنی

PR

NAME	JAR 240 SHANA
PRODUCT NO	5PRJ250SH
CAPACITY(CC)	240 ± 5
Capacity Brimful(cc)	240 ± 5
Weight(gr)	180 ± 5
Finish(mm)	T.O.58
Colour	Flint
NO OF PALLETS IN EACH TRAILER	26

JAR 240 SHANA	اسم المنتج
5PRJ250SH	شفره التعرف
240 ± 5	السعة (سى سى)
240 ± 5	سعة الحواف (سى سى)
180 ± 5	الوزن (كغم)
T.O.58	النهاية (ميلي متر)
أبيض	لون
٢٦	عدد النصاب في العقطوره

JAR 240 SHANA	نام محصول
5PRJ250SH	كد محصول
240 ± 5	ظرفيت (سى سى)
240 ± 5	ظرفيت سرپر (سى سى)
180 ± 5	وزن (كغم)
T.O.58	نوع درب (ميلي متر)
سفید	رنگ
٢٦	تعداد پالت در تریلی

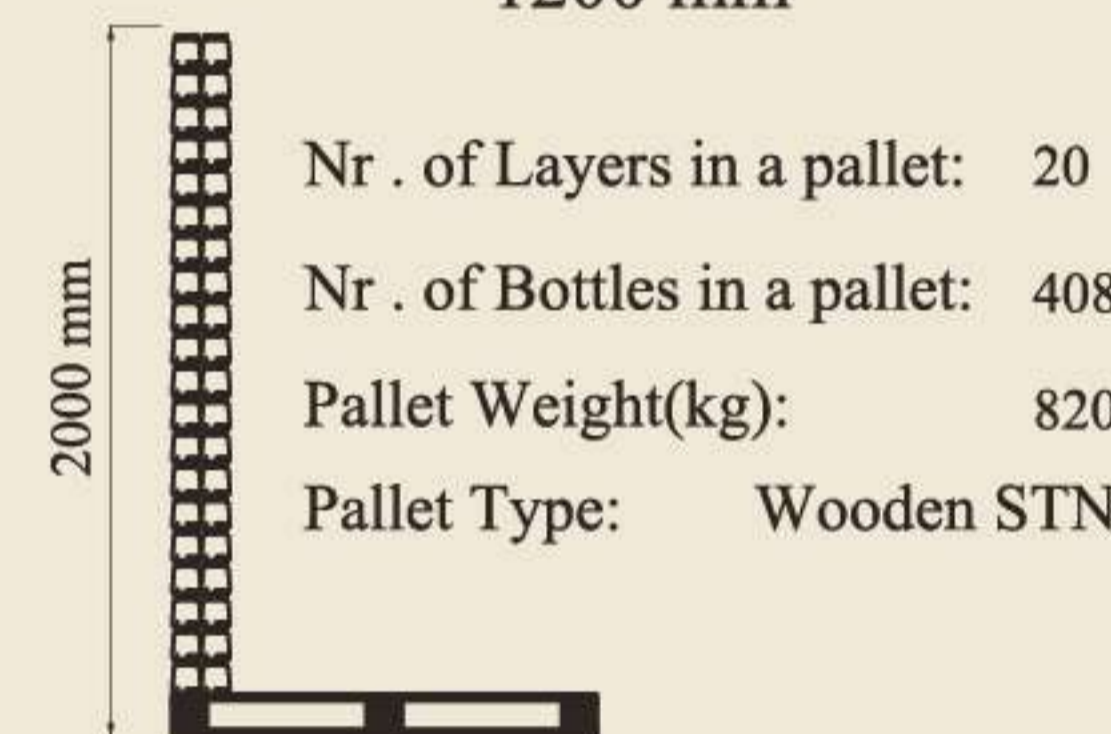
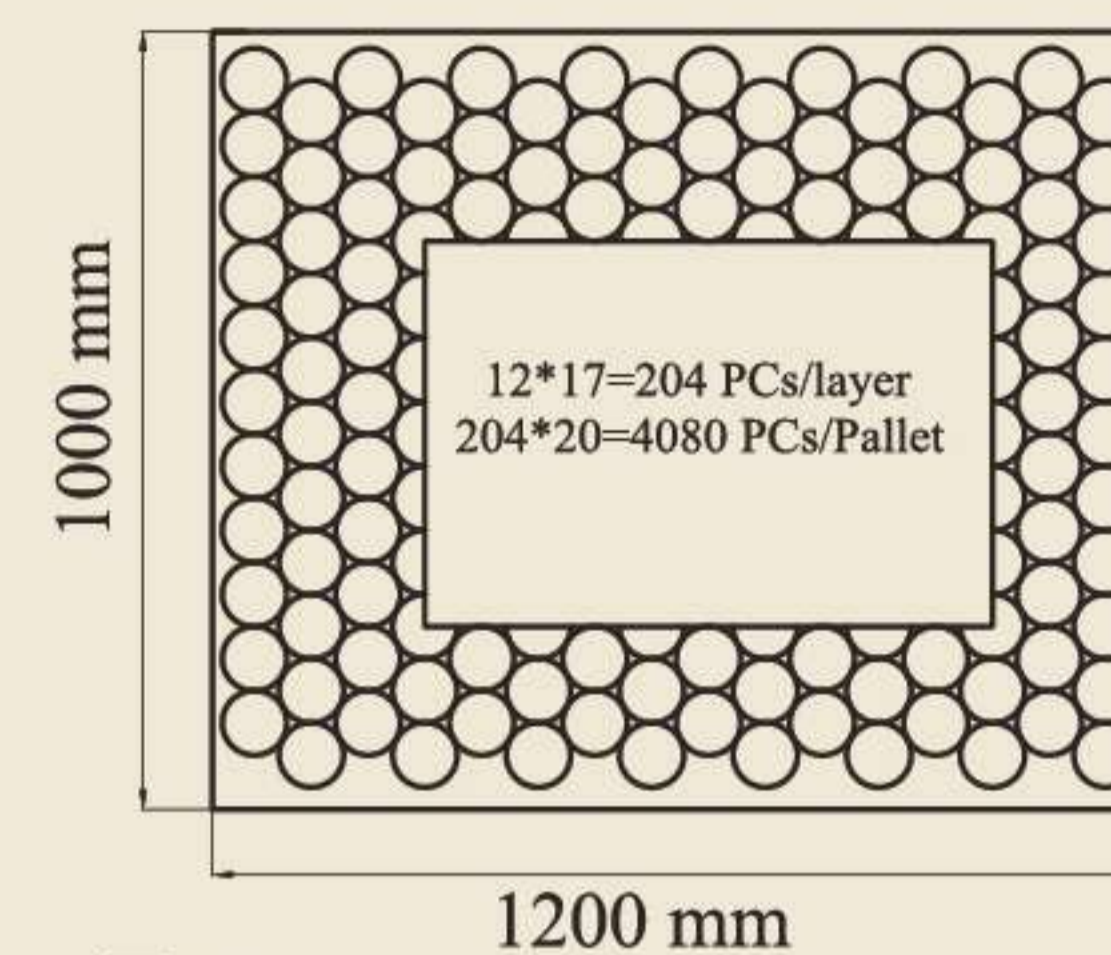
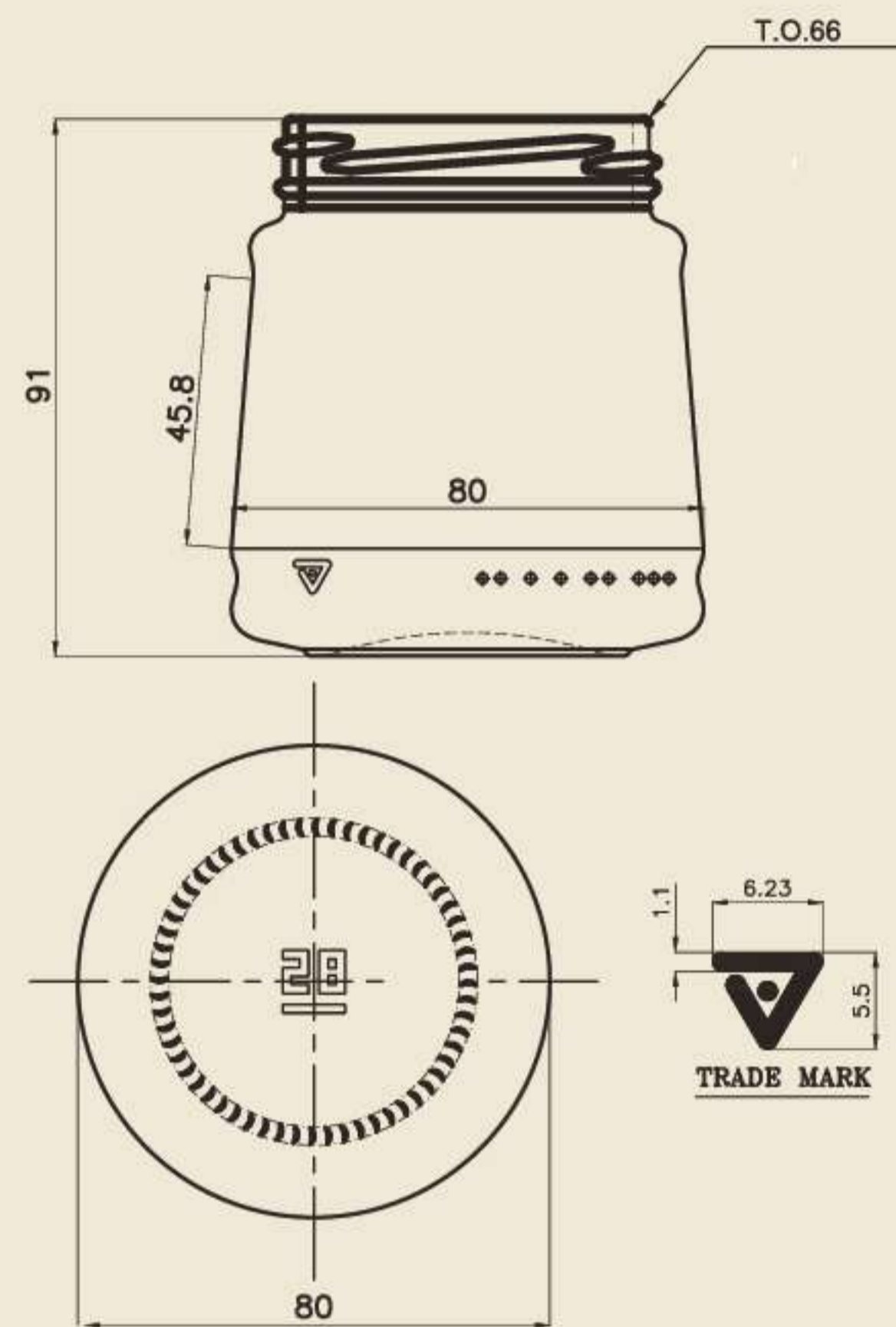

Nr . of Layers in a pallet: 20
 Nr . of Bottles in a pallet: 4080
 Pallet Weight(kg): 820
 Pallet Type: Wooden STN

LAYOUT OF BOTTLES IN PALLET
 چیدمان بطری ها در پالت
 رسم الزجاجات في البليت

TECHNICAL DATA

EN

معلومات تقنية

AR

مشخصات فنی

PR

NAME	JAR 300 TARAVAT
PRODUCT NO	5PRJ300T
CAPACITY(CC)	300 ± 6
Capacity Brimful(cc)	300 ± 6
Weight(gr)	195 ± 5
Finish(mm)	T.O 66
Colour	Flint
NO OF PALLETS IN EACH TRAILER	26

JAR 300 TARAVAT	اسم المنتج
5PRJ300T	شفره التعرف
300 ± 6	السعة (سي سي)
300 ± 6	سعة الحواف (سي سي)
195 ± 5	الوزن (كغم)
T.O 66	النهاية (مليمترا)
أبيض	لون
٢٦	عدد النصارف في المقطورة

JAR 300 TARAVAT	نام محصول
5PRJ300T	كد محصول
300 ± 6	ظرفيت (سي سي)
300 ± 6	ظرفيت سرپر (سي سي)
195 ± 5	وزن (كغم)
T.O 66	نوع درب (مليمترا)
سفید	رنگ
٢٦	تعداد پالت در تریلی

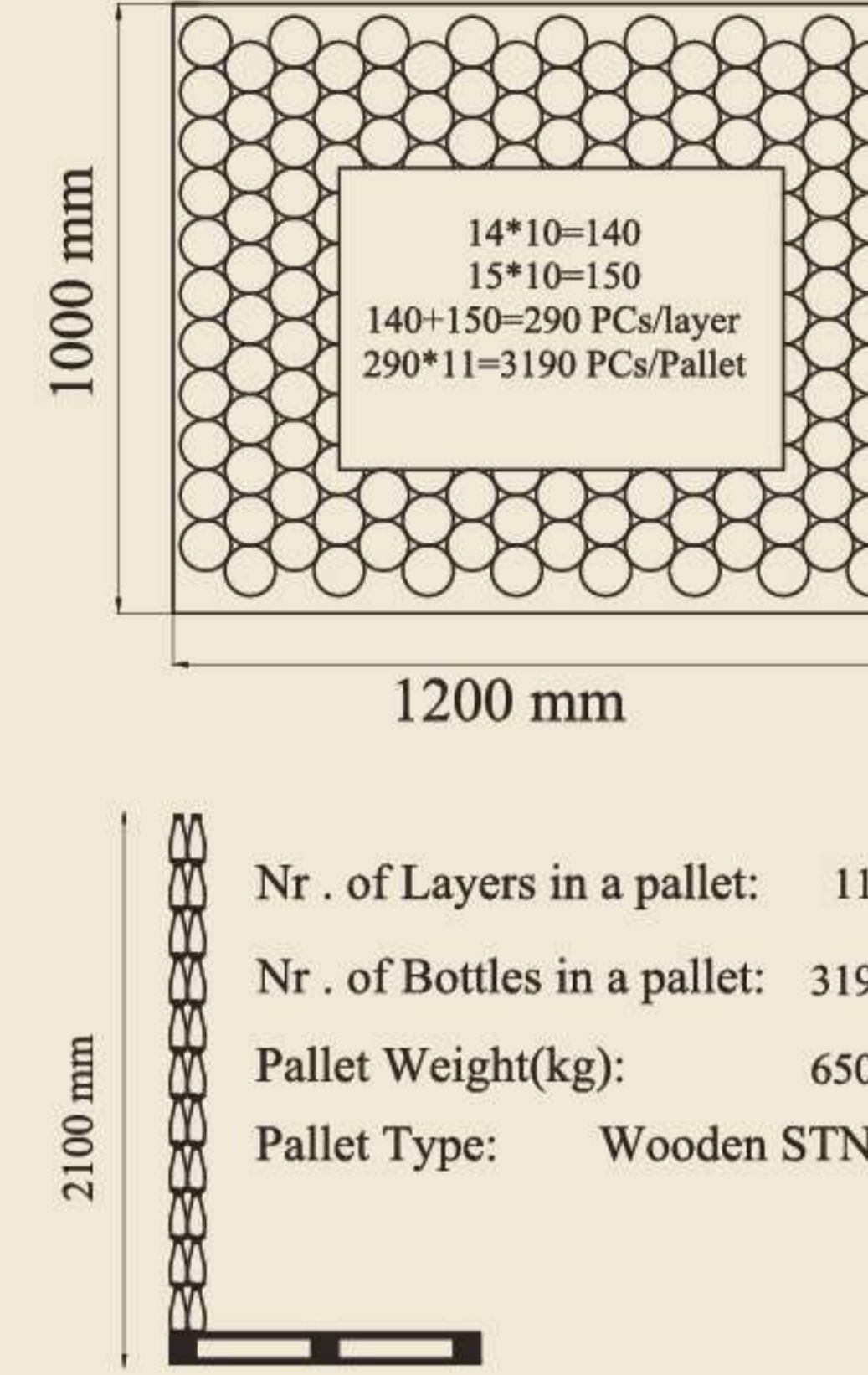
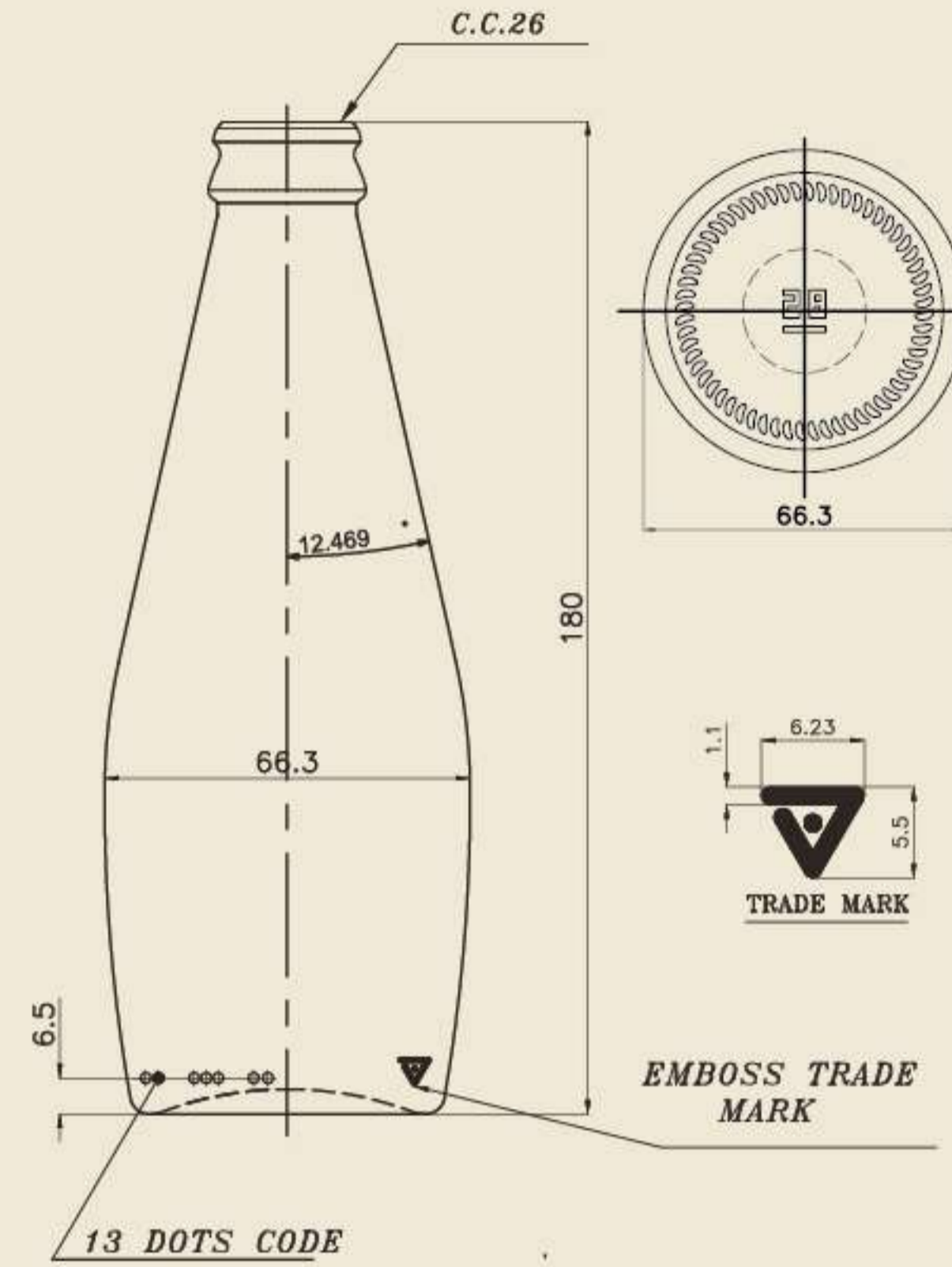

LAYOUT OF BOTTLES IN PALLET
چیدمان بطری ها در پالت
رسم الزجاجات في البليت

TECHNICAL DATA

EN

معلومات تقنية

AR

مشخصات فنی

PR

NAME	BASIL 300(26 CC)
PRODUCT NO	5PRB300BP
CAPACITY(CC)	300 ± 7
Capacity Brimful(cc)	300 ± 7
Weight(gr)	195 ± 5
Finish(mm)	C.C.26
Colour	Flint
NO OF PALLETS IN EACH TRAILER	26

اسم المنتج	BASIL 300(26 CC)
شفره التعرف	5PRB300BP
السعة (سى سى)	300 ± 7
سعة الحواف (سى سى)	300 ± 7
الوزن (كغم)	195 ± 5
النهاية (مليمترا)	C.C.26
لون	أبيض
عدد النصاب في العقطوره	٢٦

نام محصول	BASIL 300(26 CC)
كد محصول	5PRB300BP
ظرفيت (سى سى)	300 ± 7
ظرفيت سرپر (سى سى)	300 ± 7
وزن (كغم)	195 ± 5
نوع درب (مليمترا)	C.C.26
رنگ	سفید
تعداد پالت در تریلی	٢٦

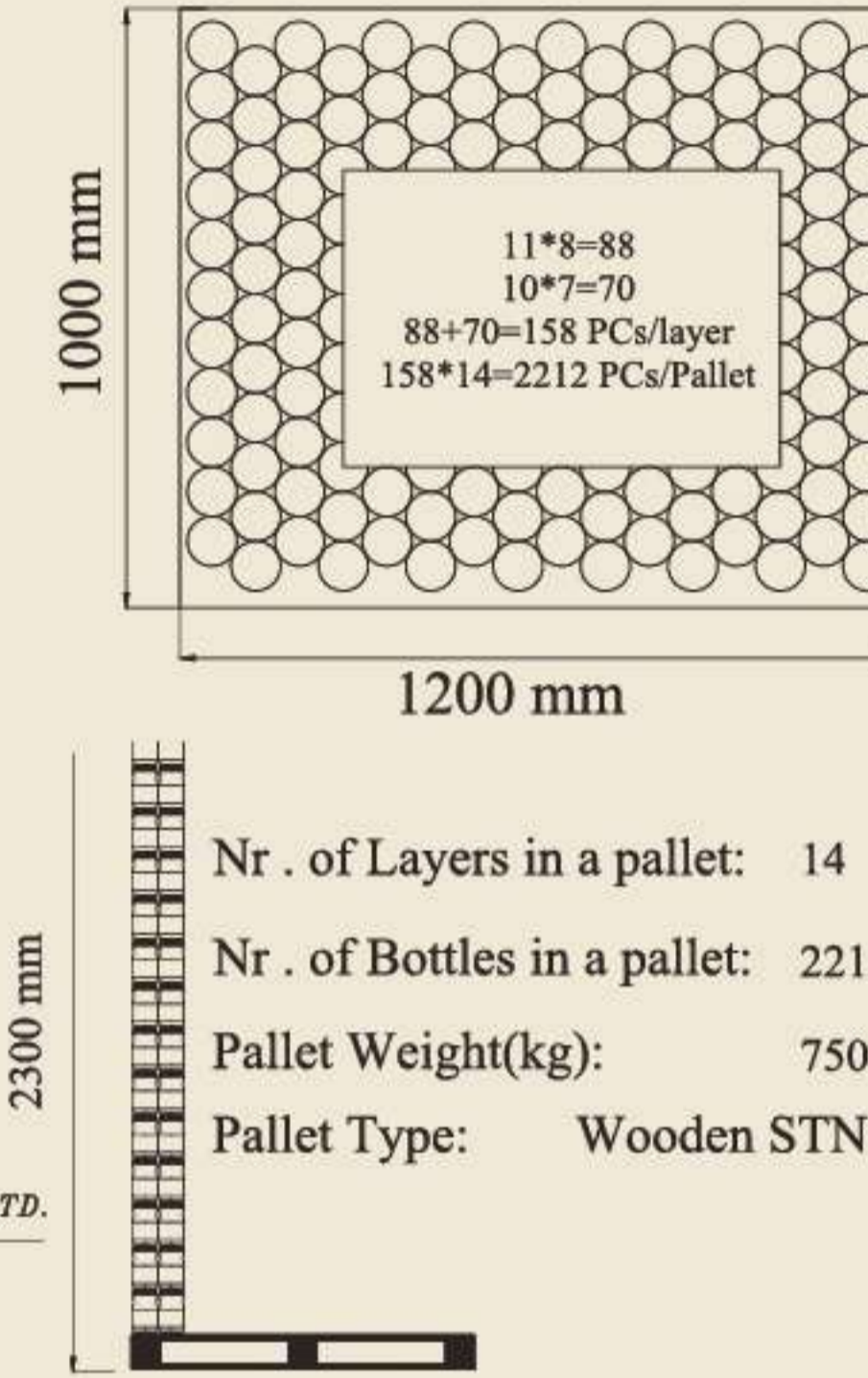
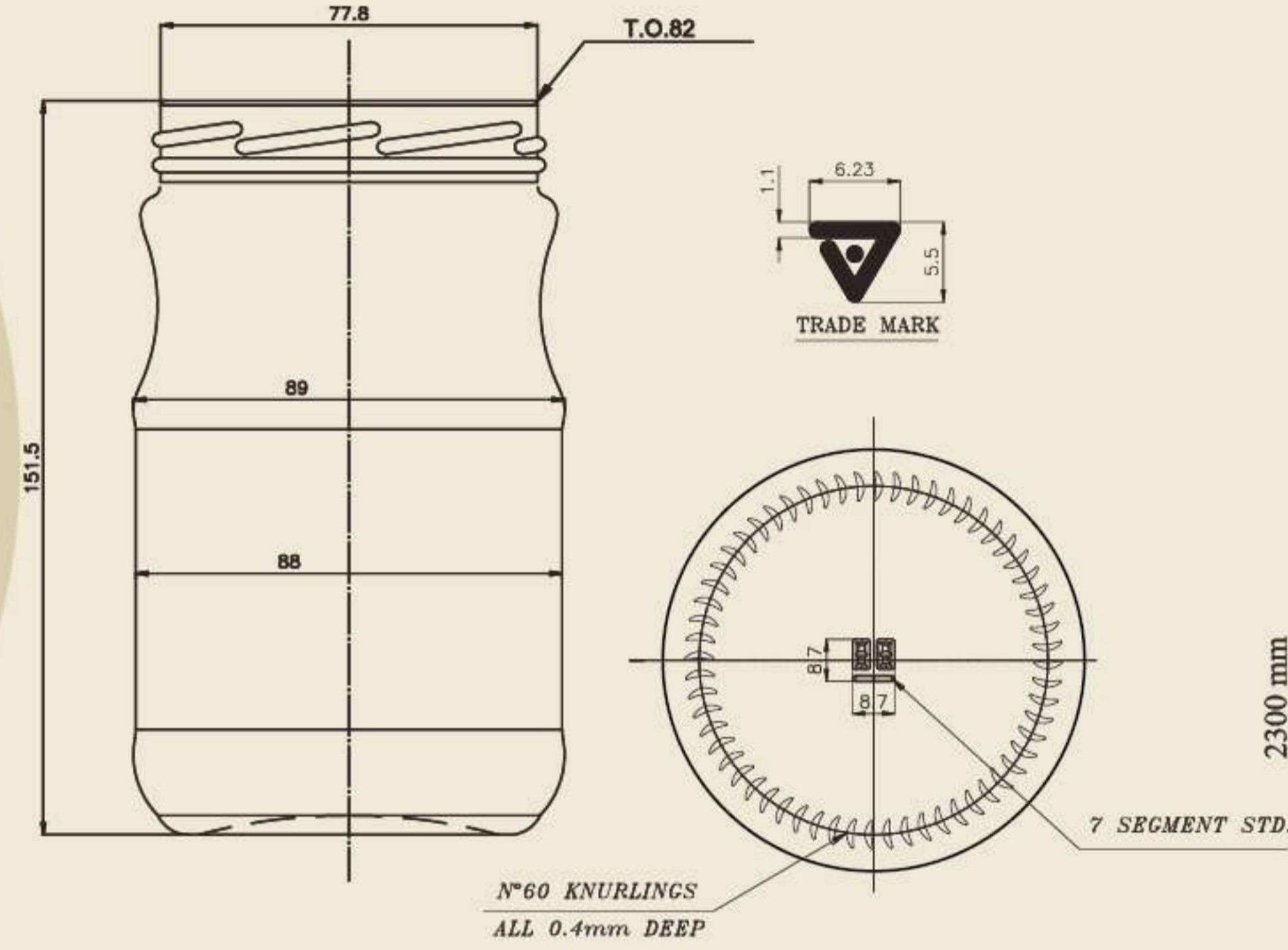

LAYOUT OF BOTTLES IN PALLET
چیدمان بطری ها در پالت
رسم الزجاجات في البليت

TECHNICAL DATA

EN

معلومات تقنية

AR

مشخصات فنی

PR

NAME	JAR 700 CHICHAK
PRODUCT NO	5PRJ700CH
CAPACITY(CC)	700 ± 7
Capacity Brimful(cc)	700 ± 7
Weight(gr)	325 ± 5
Finish(mm)	T.O 82
Colour	Flint
NO OF PALLETS IN EACH TRAILER	26

JAR 500 SHANA	اسم المنتج
5PRJ500SH	شفره التعرف
700 ± 7	السعة (سى سى)
700 ± 7	سعة الحواف (سى سى)
325 ± 5	الوزن (كغم)
T.O 82	النهاية (ميلي متر)
أبيض	لون
٢٦	عدد النصف في العقطوره

JAR 700 CHICHAK	نام محصول
5PRJ700CH	كد محصول
700 ± 7	ظرفيت (سى سى)
700 ± 7	ظرفيت سرپر (سى سى)
325 ± 5	وزن (كغم)
T.O 82	نوع درب (ميلي متر)
سفید	رنگ
٢٦	تعداد پالت در تریلی

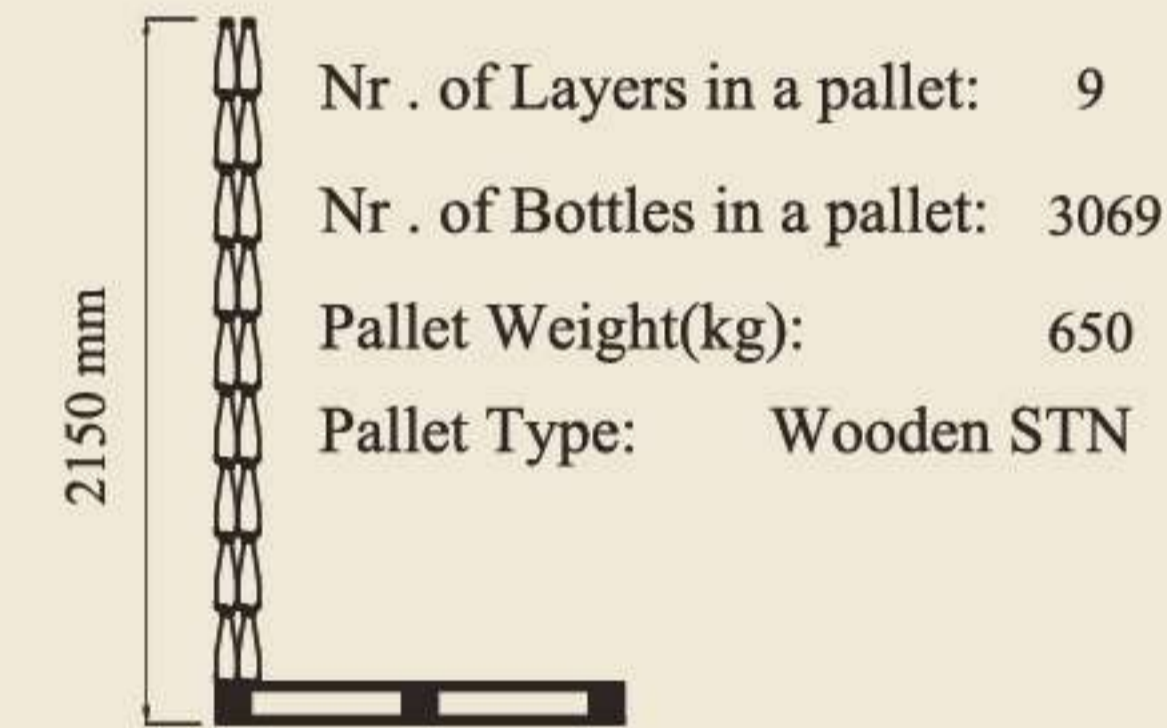
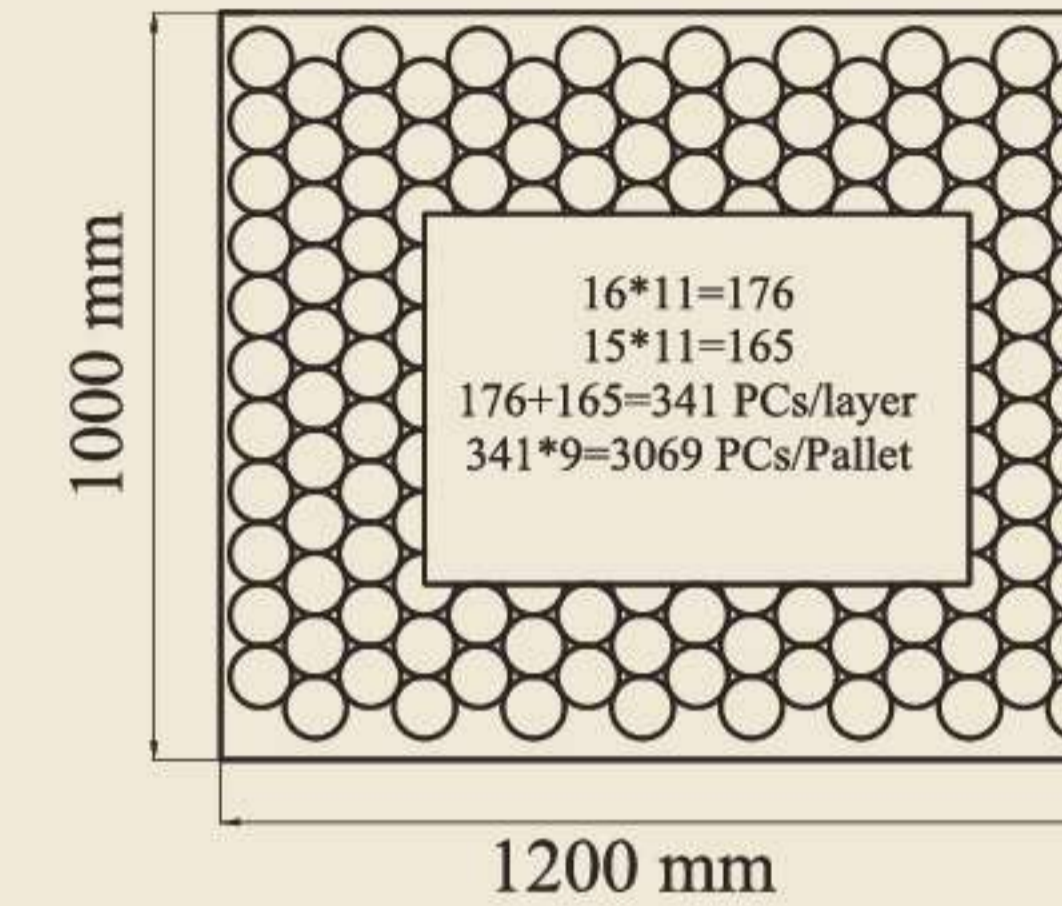
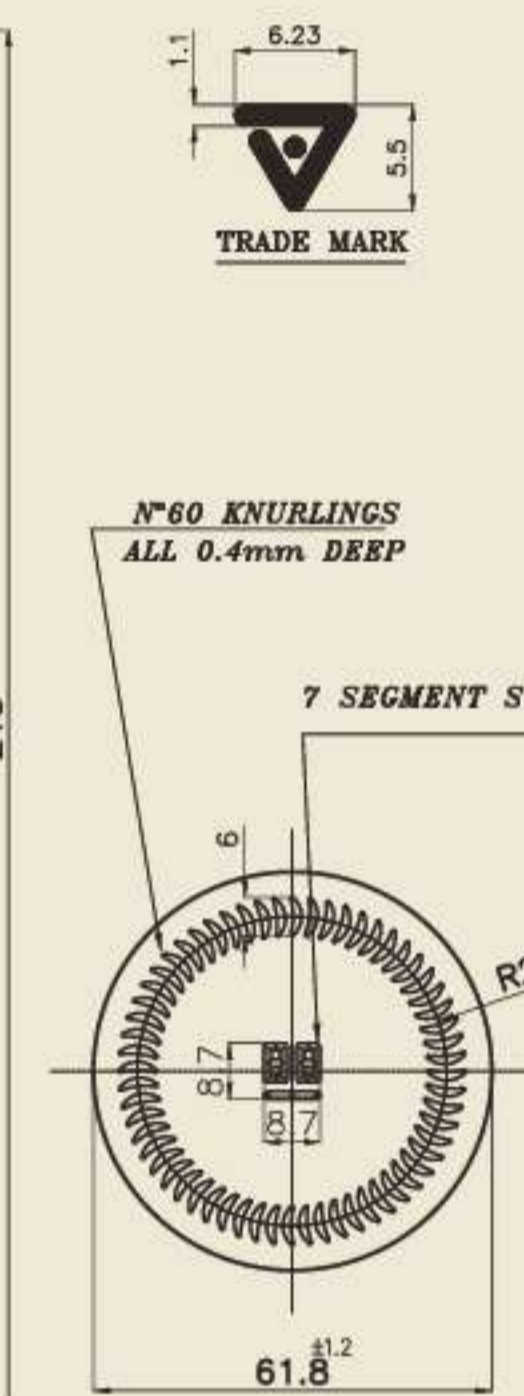
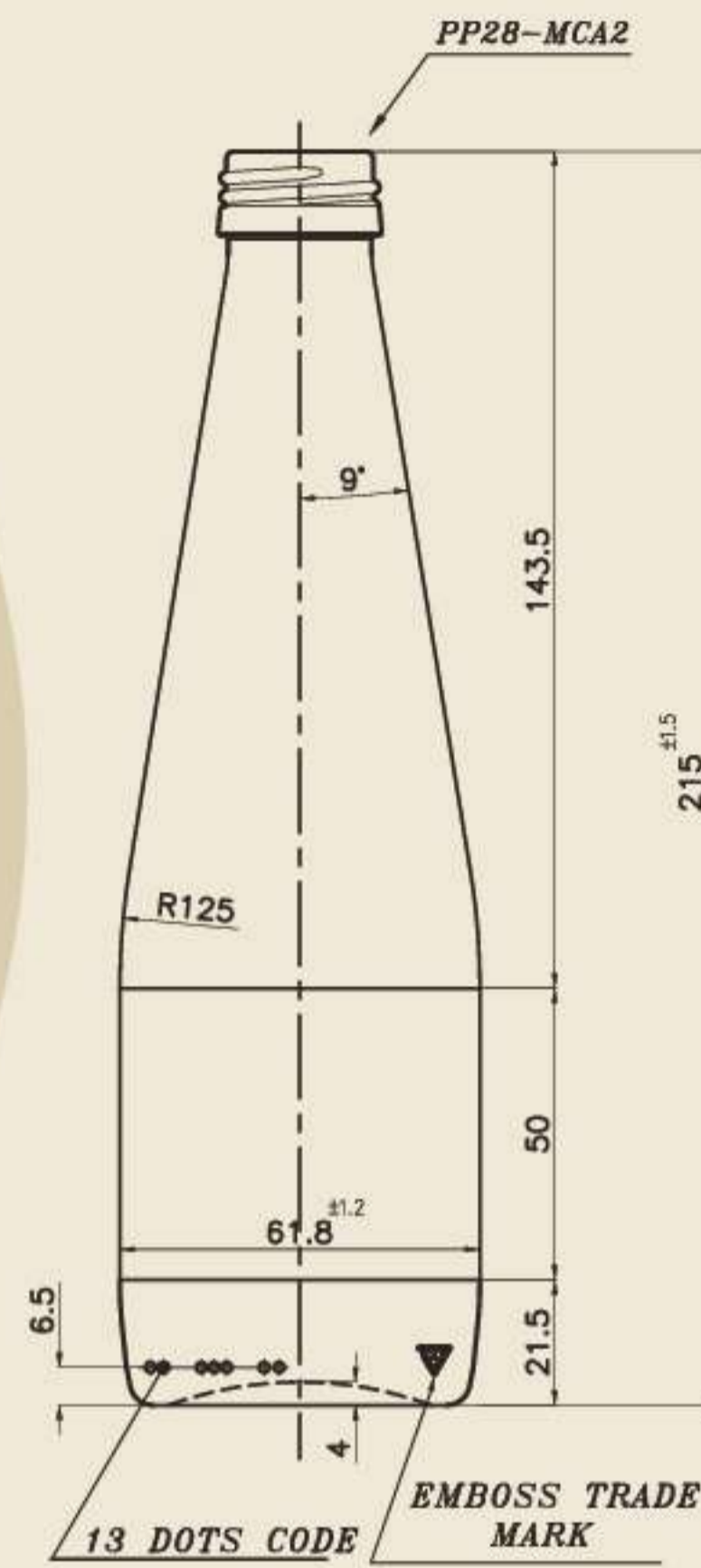

LAYOUT OF BOTTLES IN PALLET
چیدمان بطری ها در پالت
رسم الزجاجات في البليت

TECHNICAL DATA

EN

معلومات تقنية

AR

مشخصات فنی

PR

NAME	WATER 330(PP28)
PRODUCT NO	5PRB330W
CAPACITY(CC)	330 ± 7
Capacity Brimful(cc)	343 ± 7
Weight(gr)	195 ± 5
Finish(mm)	PP28 - MCA8
Colour	Flint
NO OF PALLETS IN EACH TRAILER	26

اسم المنتج	WATER 330(PP28)
شفره التعرف	5PRB330W
السعة(سي سي)	330 ± 7
سعة الحواف (سي سي)	343 ± 7
الوزن (كغم)	195 ± 5
النهاية (هيليتر)	PP28 - MCA8
لون	أبيض
عدد النصف في العقطوره	٢٦

نام محصول	WATER 330(PP28)
كد محصول	5PRB330W
ظرفيت (سي سي)	330 ± 7
ظرفيت سرپر (سي سي)	343 ± 7
وزن (كغم)	195 ± 5
نوع درب (هيليتر)	PP28 - MCA8
رنگ	سفید
تعداد پالت در تریلی	٢٦

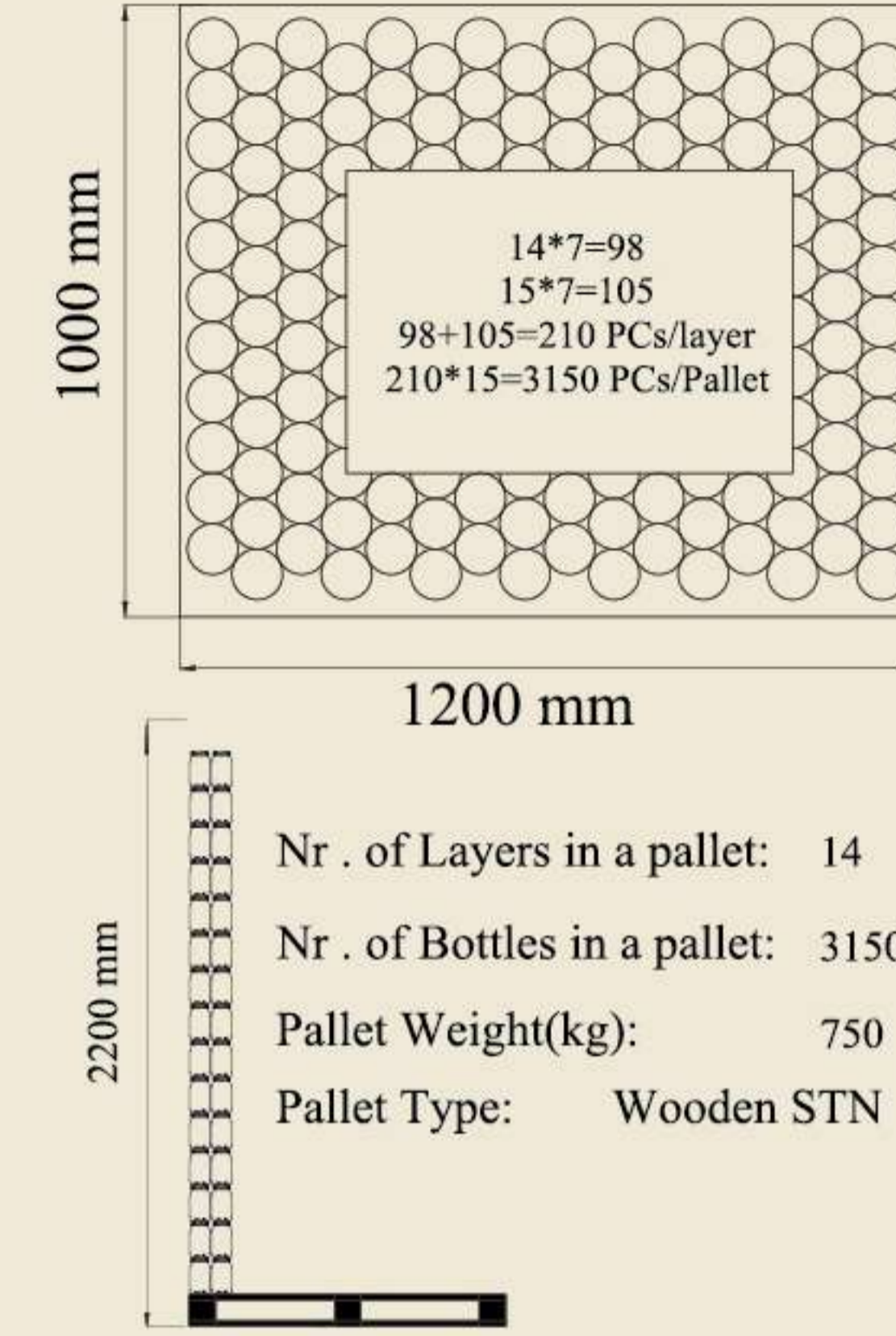
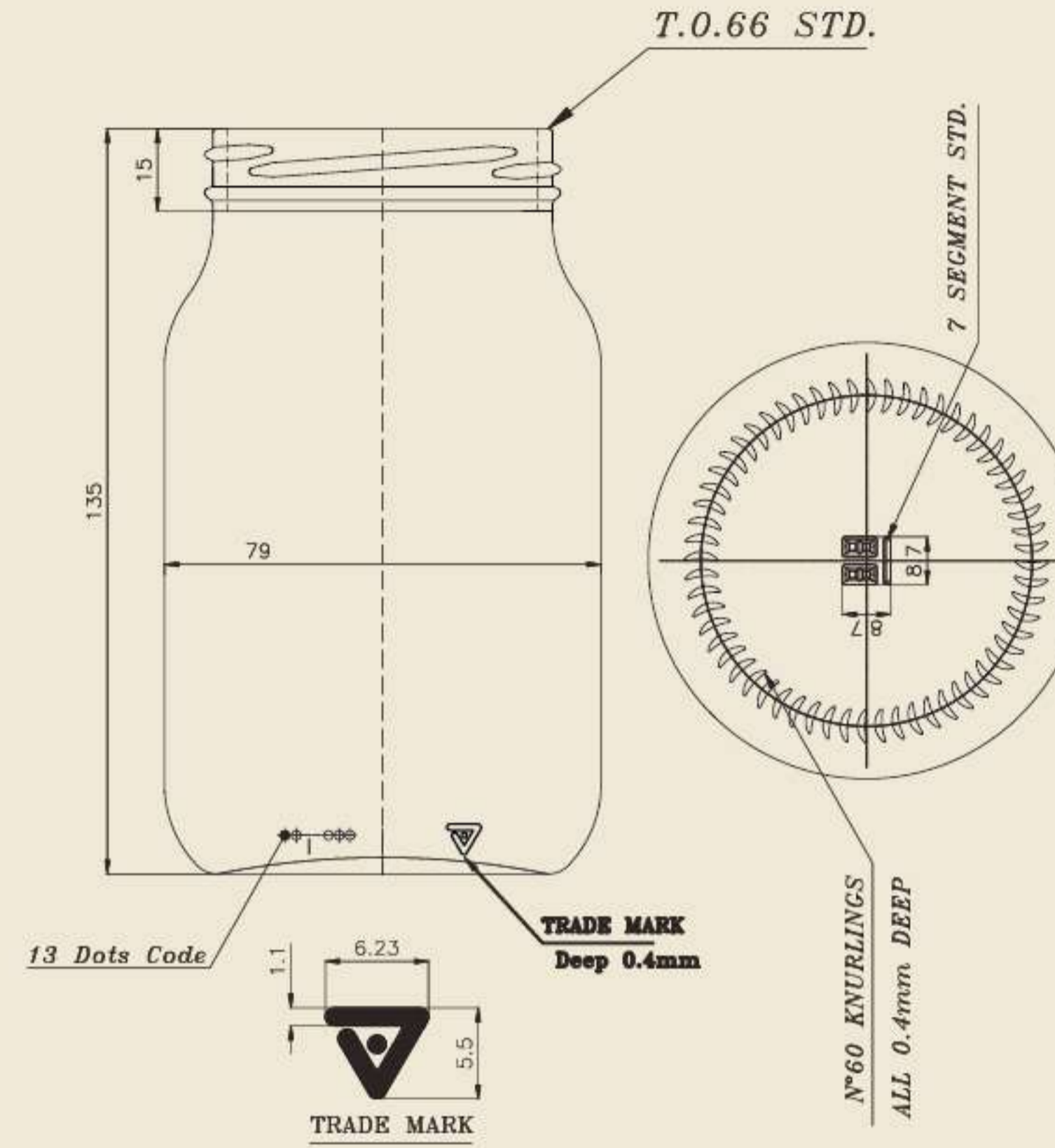

LAYOUT OF BOTTLES IN PALLET
چیدمان بطری ها در پالت
رسم الزجاجات في البليت

TECHNICAL DATA

EN

معلومات تقنية

AR

مشخصات فنی

PR

NAME	JAR 500 KASHK
PRODUCT NO	5PRJ500K
CAPACITY(CC)	475 ± 7
Capacity Brimful(cc)	475 ± 7
Weight(gr)	225 ± 5
Finish(mm)	T.O 66
Colour	Flint
NO OF PALLETS IN EACH TRAILER	26

JAR 500 KASHK	اسم المنتج
5PRJ500K	شفره التعرف
475 ± 7	السعة (سي سي)
475 ± 7	سعة الحواف (سي سي)
225 ± 5	الوزن (كجم)
T.O 66	النهاية (مليمتر)
أبيض	لون
٢٦	عدد النصف في المقطورة

JAR 500 KASHK	نام محصول
5PRJ500K	كد محصول
475 ± 7	ظرفيت (سي سي)
475 ± 7	ظرفيت سرپر (سي سي)
225 ± 5	وزن (كجم)
T.O 66	نوع درب (مليمتر)
سفید	رنگ
٢٦	تعداد پالت در تریلی

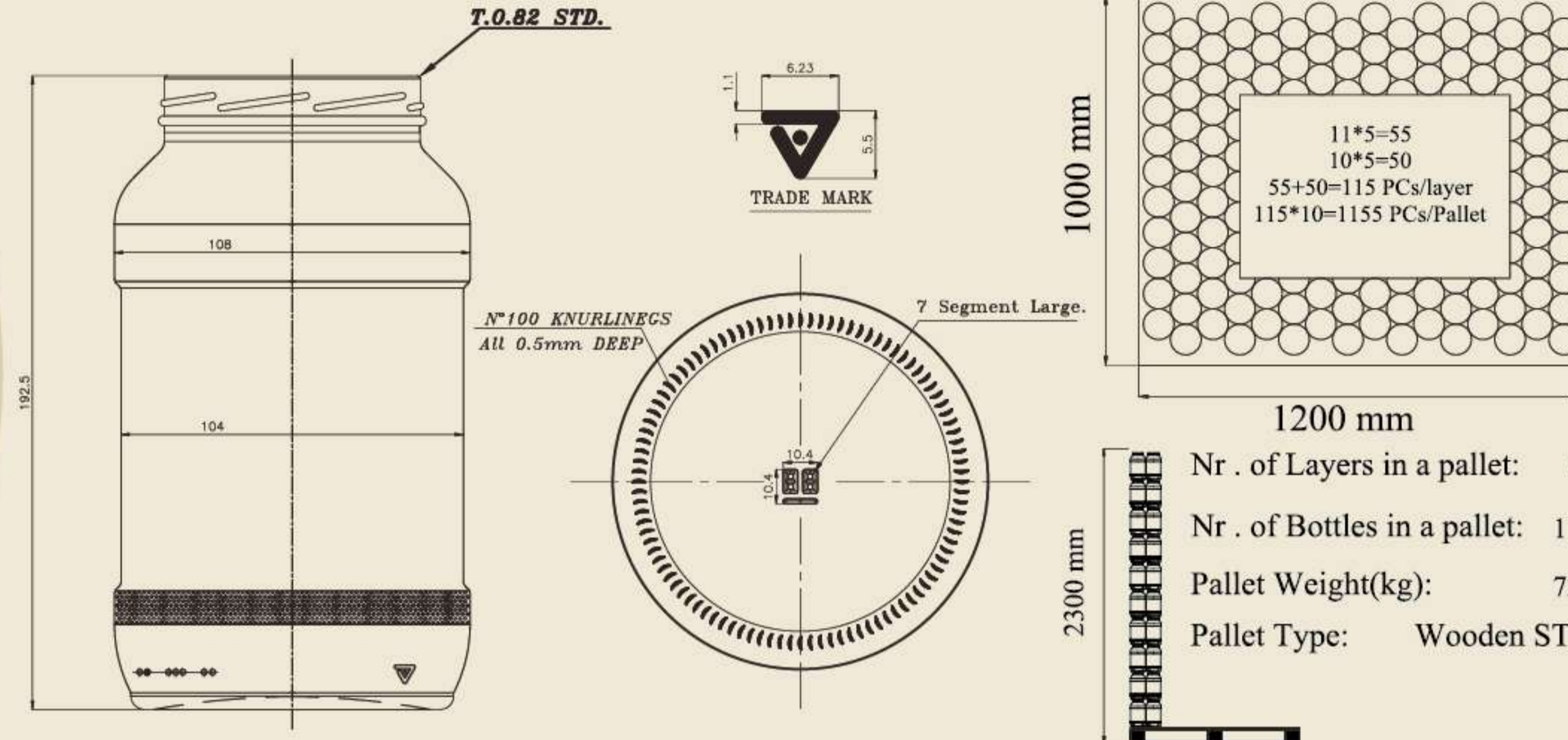

LAYOUT OF BOTTLES IN PALLET
چیدمان بطری ها در پالت
رسم الزجاجات في البليت

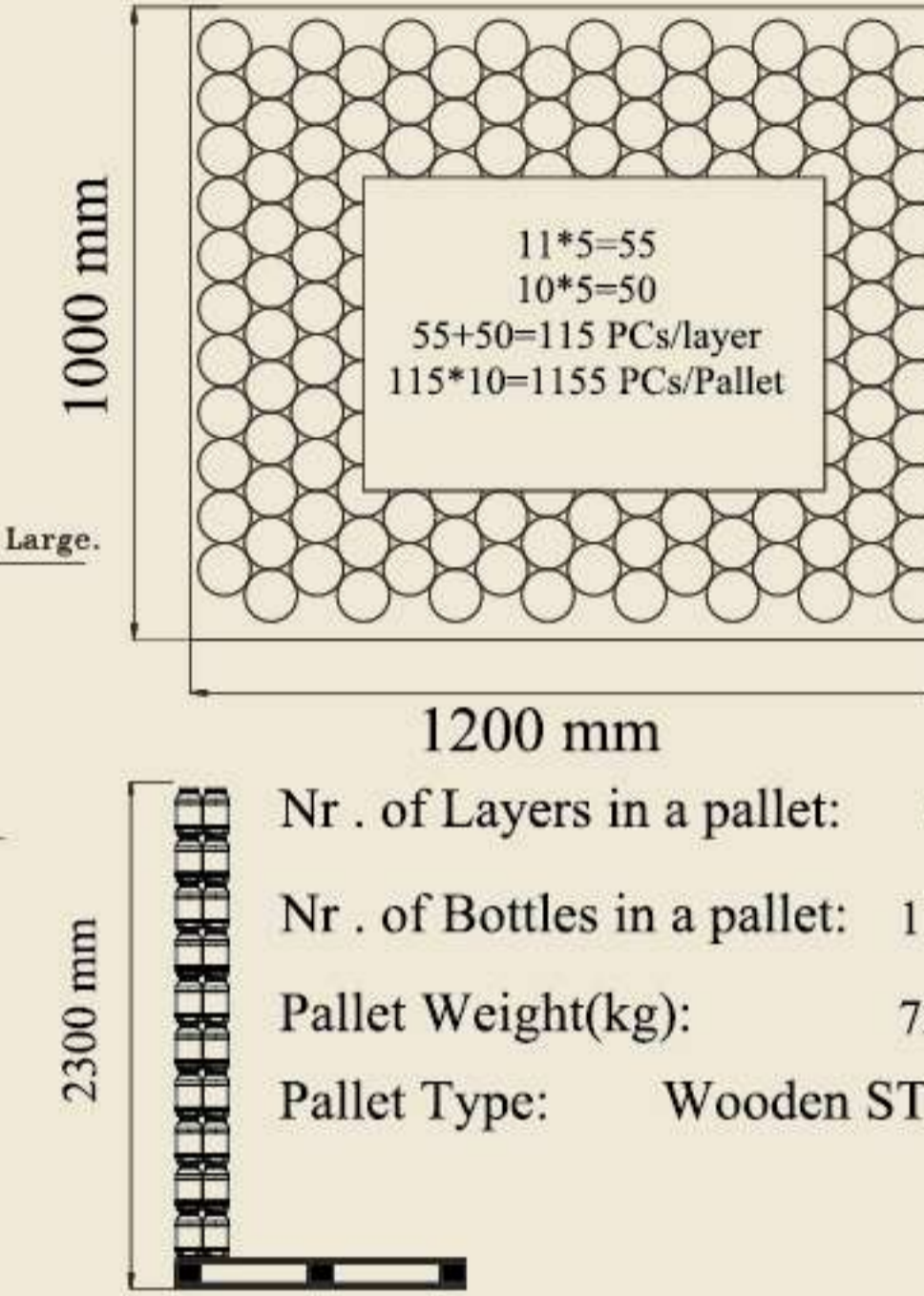

Nr . of Layers in a pallet: 10
Nr . of Bottles in a pallet: 1155
Pallet Weight(kg): 720
Pallet Type: Wooden STN

TECHNICAL DATA

EN

معلومات تقنية

AR

مشخصات فنی

PR

NAME	JAR 1300 GENERAL
PRODUCT NO	5PRJ1300G
CAPACITY(CC)	1300 ± 7
Capacity Brimful(cc)	1300 ± 7
Weight(gr)	560 ± 5
Finish(mm)	T.O.82
Colour	Flint
NO OF PALLETS IN EACH TRAILER	26

JAR 1300 GENERAL	اسم المنتج
5PRI1300G	شفره التعرف
1300 ± 7	السعة (سى سى)
1300 ± 7	سعة الحواف (سى سى)
560 ± 5	الوزن (كغم)
T.O.82	النهاية (مليمترا)
أبيض	لون
٢٦	عدد النصارف في العقطوره

JAR 1300 GENERAL	نام محصول
5PRJ1300G	كد محصول
1300 ± 7	ظرفيت (سى سى)
1300 ± 7	ظرفيت سرپر (سى سى)
560 ± 5	وزن (كغم)
T.O.82	نوع درب (مليمترا)
سفید	رنگ
٢٦	تعداد پالت در تریلی

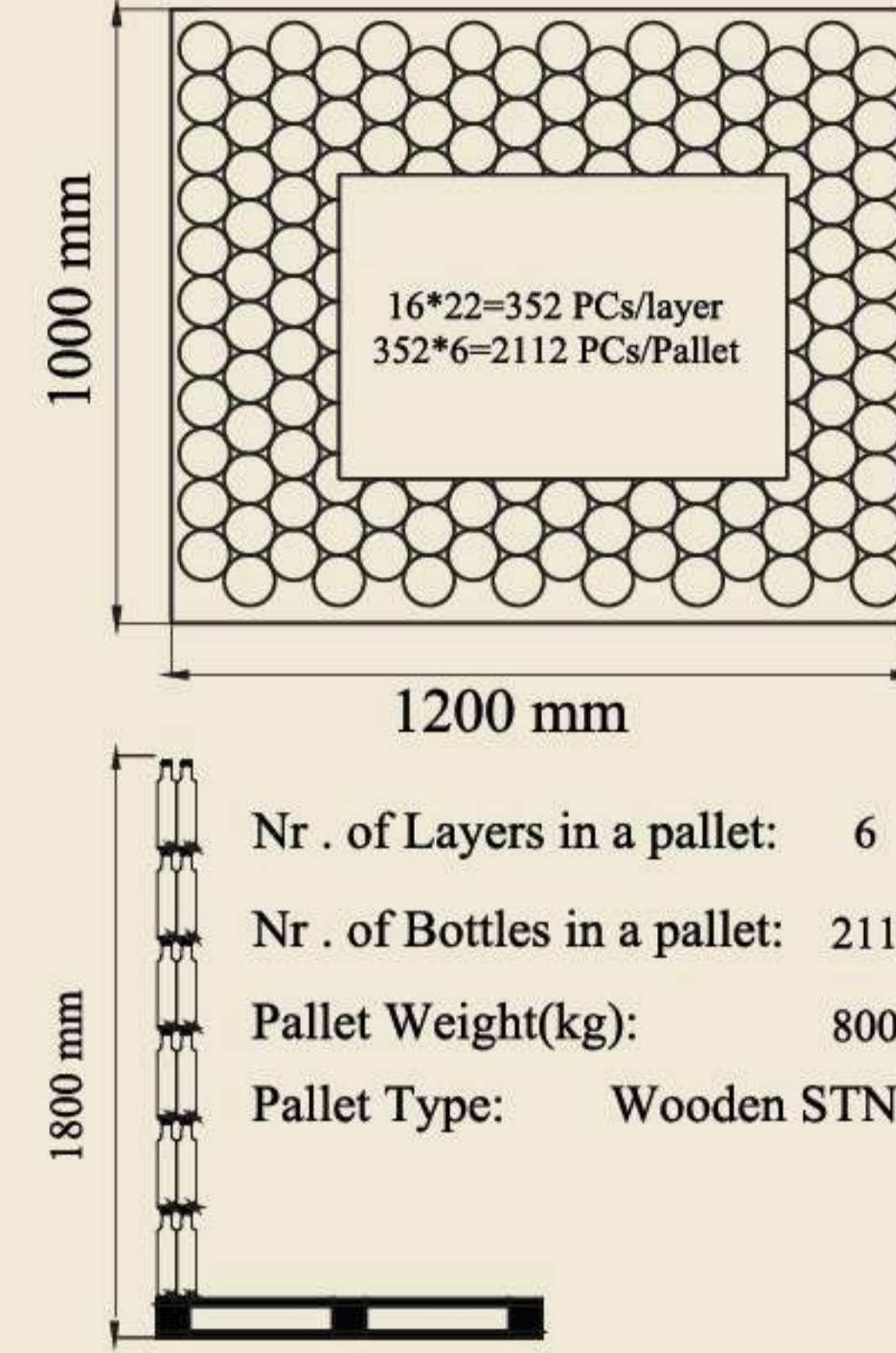
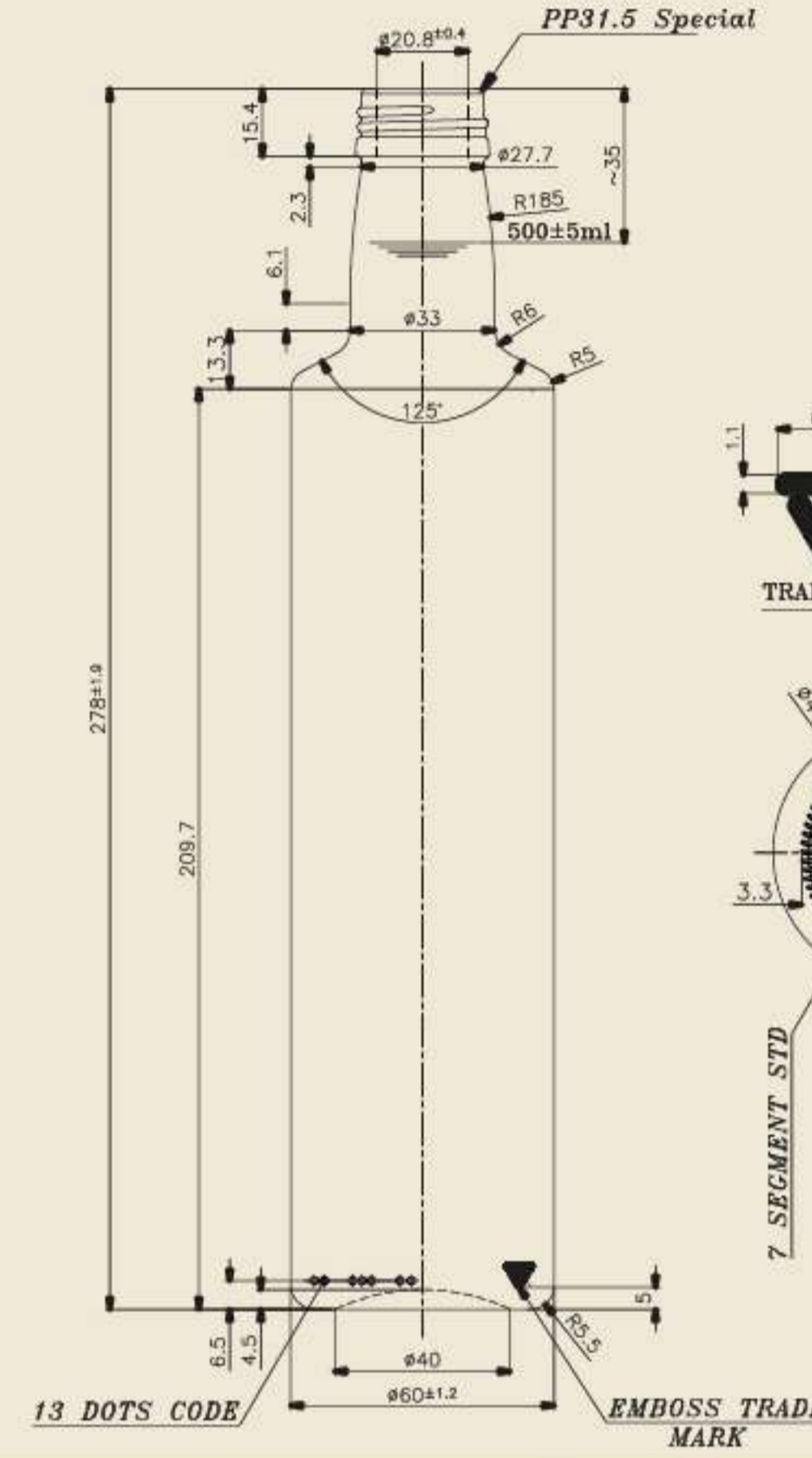

LAYOUT OF BOTTLES IN PALLET
چیدمان بطری ها در پالت
رسم الزجاجات في البليت

TECHNICAL DATA

EN

معلومات تقنية

AR

مشخصات فنی

PR

NAME	OLIVE OIL 500
PRODUCT NO
CAPACITY(CC)	500 ± 5
Capacity Brimful(cc)	507 ± 5
Weight(gr)	345 ± 5
Finish(mm)	P.P 31.5
Colour	Flint
NO OF PALLETS IN EACH TRAILER	26

اسم المنتج	OLIVE OIL 500
شفره التعرف
السعة (سى سى)	500 ± 5
سعة الحواف (سى سى)	507 ± 5
الوزن (كجم)	345 ± 5
النهاية (ميلي متر)	P.P 31.5
لون	أبيض
عدد النصف في العقطوره	٢٦

نام محصول	OLIVE OIL 500
كد محصول
ظرفيت (سى سى)	500 ± 5
ظرفيت سرپر (سى سى)	507 ± 5
وزن (كجم)	345 ± 5
نوع درب (ميلي متر)	P.P 31.5
رنگ	سفید
تعداد پالت در تریلی	٢٦

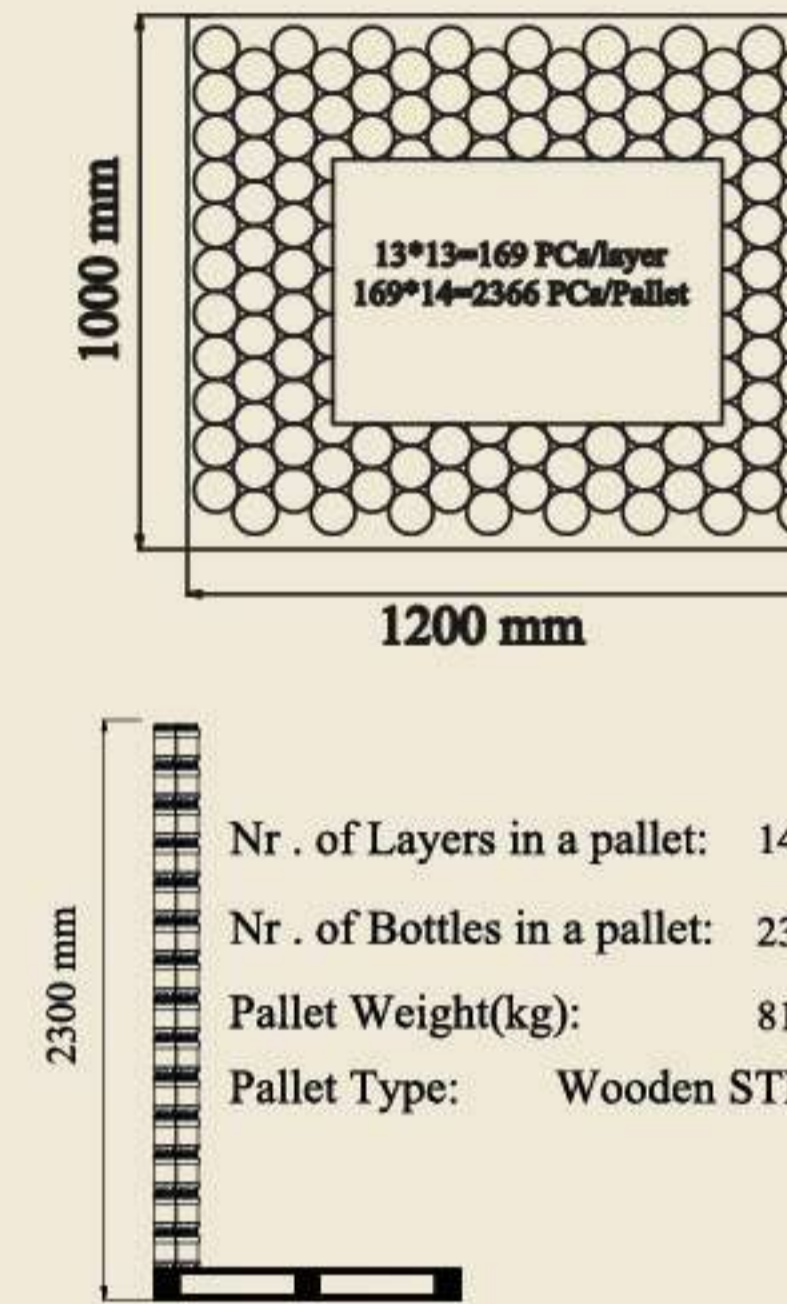
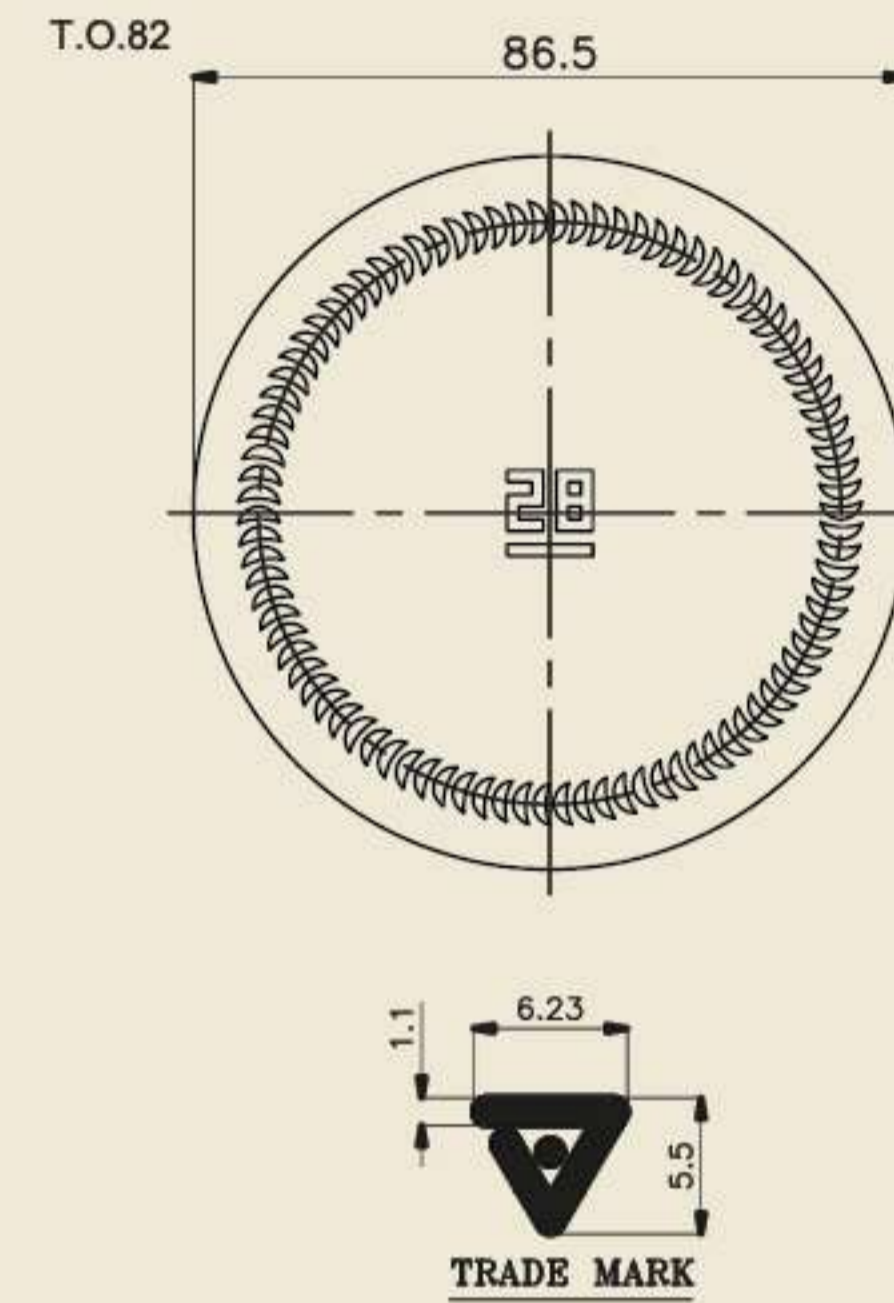
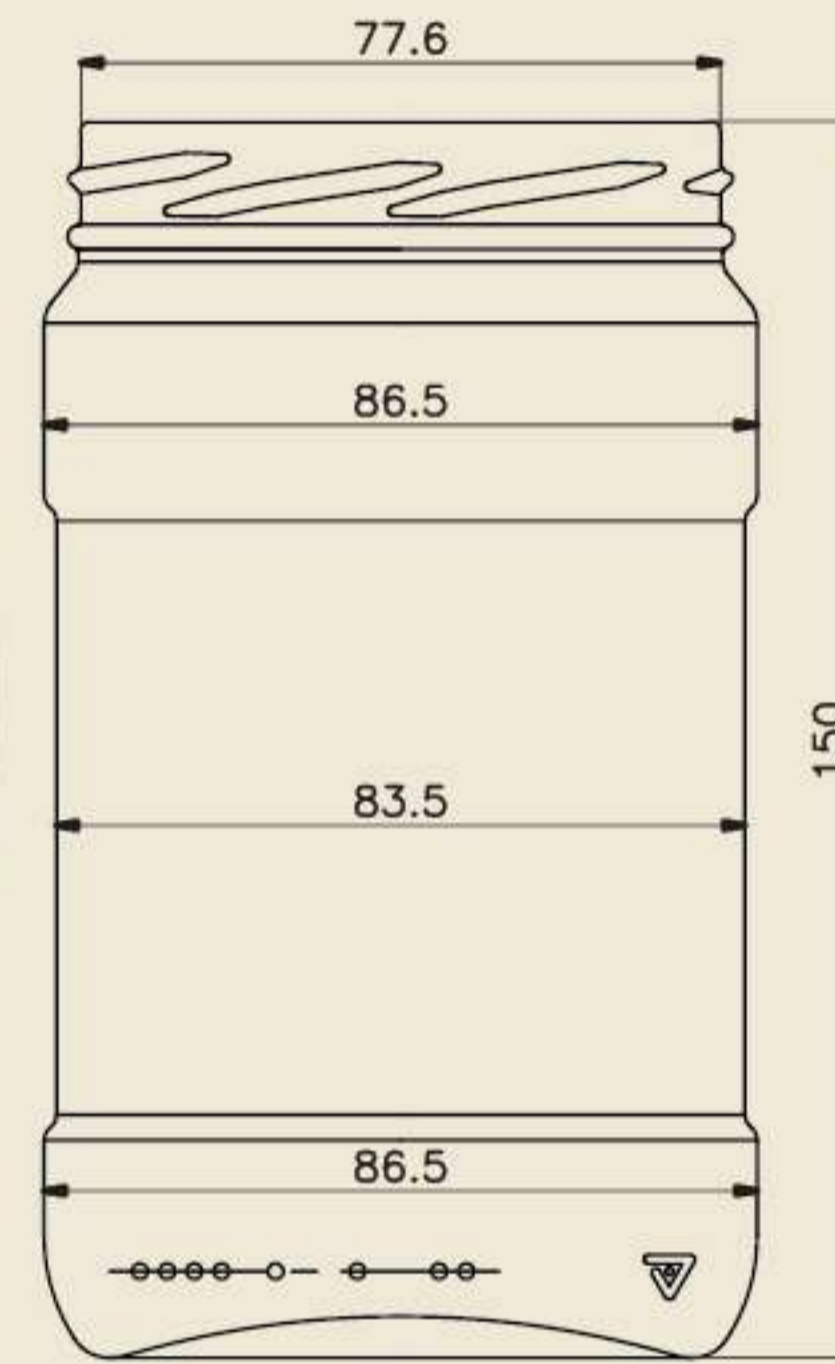

LAYOUT OF BOTTLES IN PALLET
چیدمان بطری ها در پالت
رسم الزجاجات في البليت

TECHNICAL DATA

EN

معلومات تقنية

AR

مشخصات فنی

PR

NAME	JAR 680 GENRAL	JAR 680 GENRAL	اسم المنتج	JAR 680 GENRAL	نام محصول
PRODUCT NO	شفره التعرف	كد محصول
CAPACITY(CC)	675 ± 7	675 ± 7	السعة (سي سي)	675 ± 7	ظرفيت (سي سي)
Capacity Brimful(cc)	675 ± 7	675 ± 7	سعة الحواف (سي سي)	675 ± 7	ظرفيت سرير (سي سي)
Weight(gr)	325 ± 5	325 ± 5	الوزن (كغم)	325 ± 5	وزن (كغم)
Finish(mm)	T.O 82	T.O 82	النهاية (هيليتر)	T.O 82	نوع درب (هيليتر)
Colour	Flint	أبيض	لون	سفيد	رنگ
NO OF PALLETS IN EACH TRAILER	26	٢٦	عدد النصف في العقطوره	٢٦	تعداد پالت در تریلی

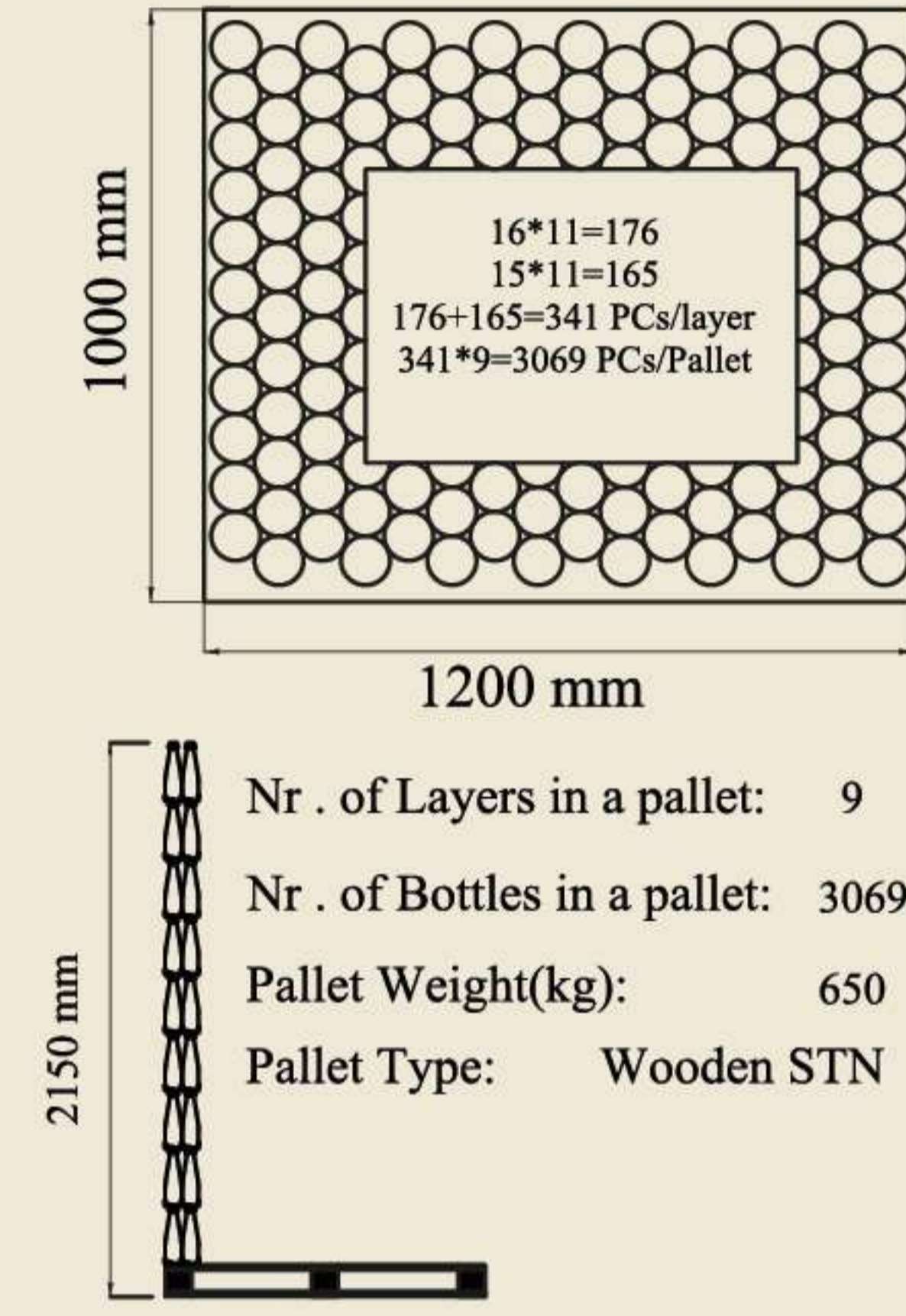
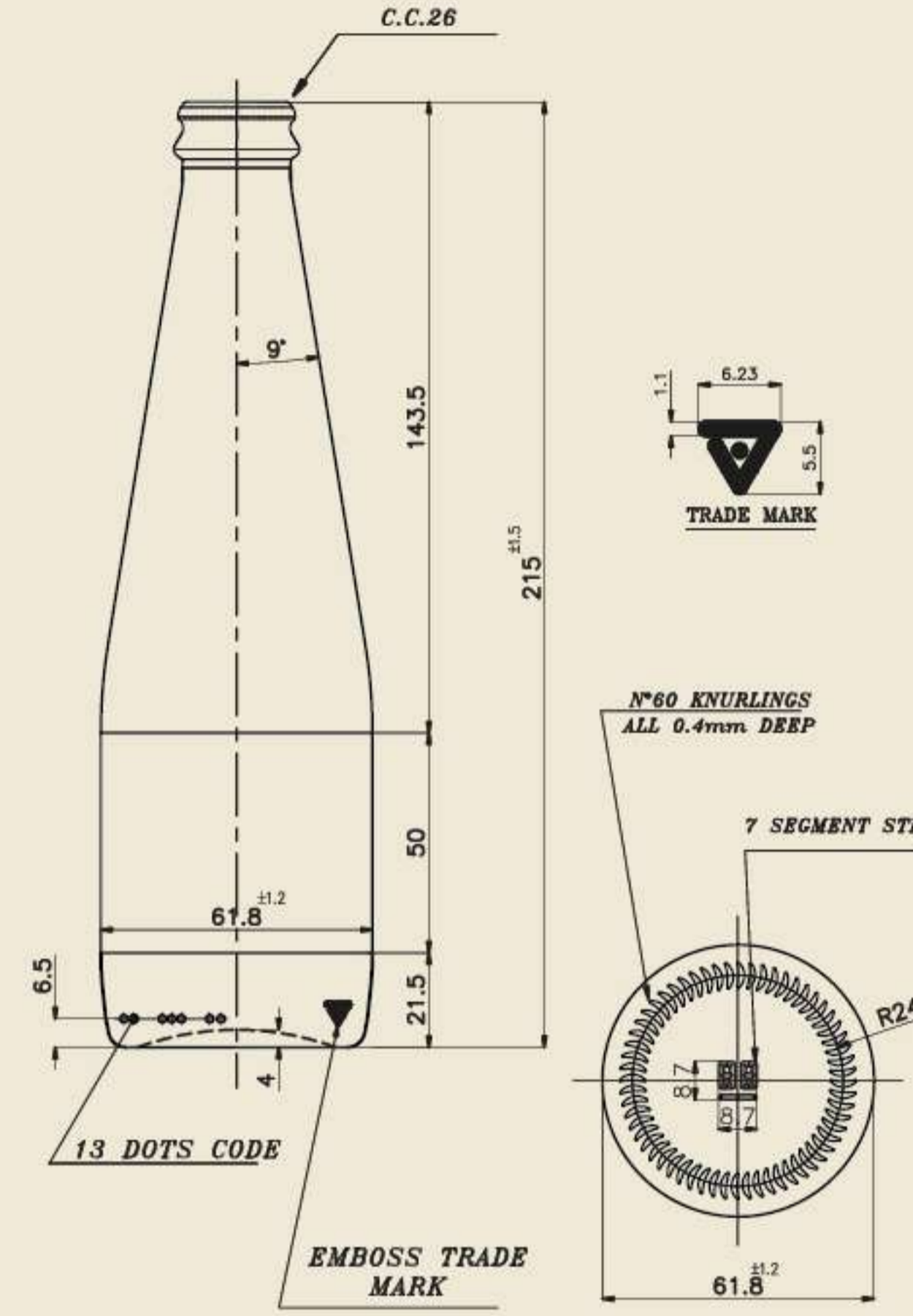

LAYOUT OF BOTTLES IN PALLET
چیدمان بطری ها در پالت
رسم الزجاجات في البليت

TECHNICAL DATA

EN

معلومات تقنية

AR

مشخصات فنی

PR

NAME	WATER 330(CC26)
PRODUCT NO
CAPACITY(CC)	330 ± 7
Capacity Brimful(cc)	343 ± 7
Weight(gr)	195 ± 5
Finish(mm)	C.C.26
Colour	Flint
NO OF PALLETS IN EACH TRAILER	26

اسم المنتج	WATER 330(CC26)
شفره التعرف
السعة (سي سي)	330 ± 7
سعة الحواف (سي سي)	343 ± 7
الوزن (كغم)	195 ± 5
النهاية (ميلي متر)	C.C.26
لون	أبيض
عدد النصف في المقطورة	٢٦

نام محصول	WATER 330(CC26)
كد محصول
ظرفيت (سي سي)	330 ± 7
ظرفيت سرپر (سي سي)	343 ± 7
وزن (كغم)	195 ± 5
نوع درب (ميلي متر)	C.C.26
رنگ	سفید
تعداد پالت در تریلی	٢٦

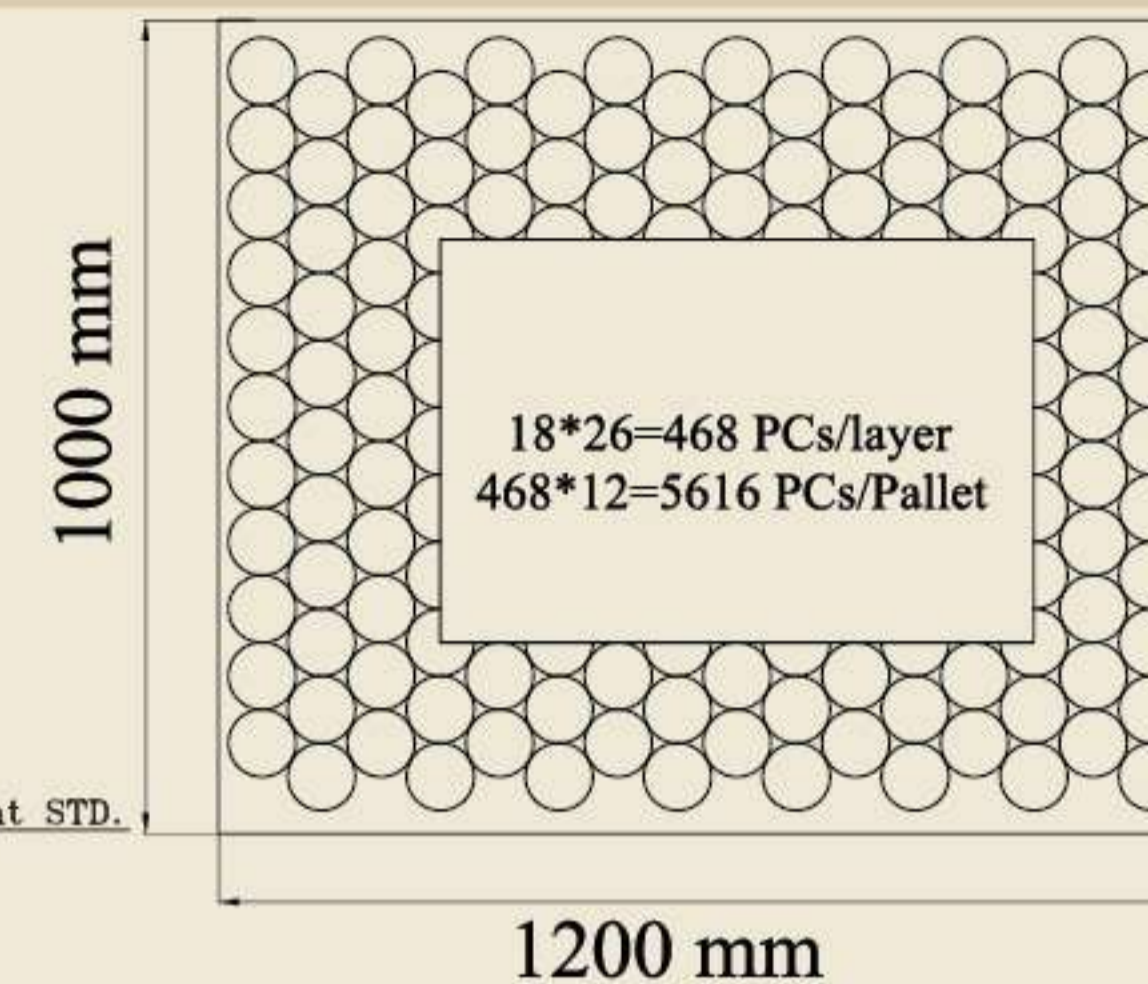
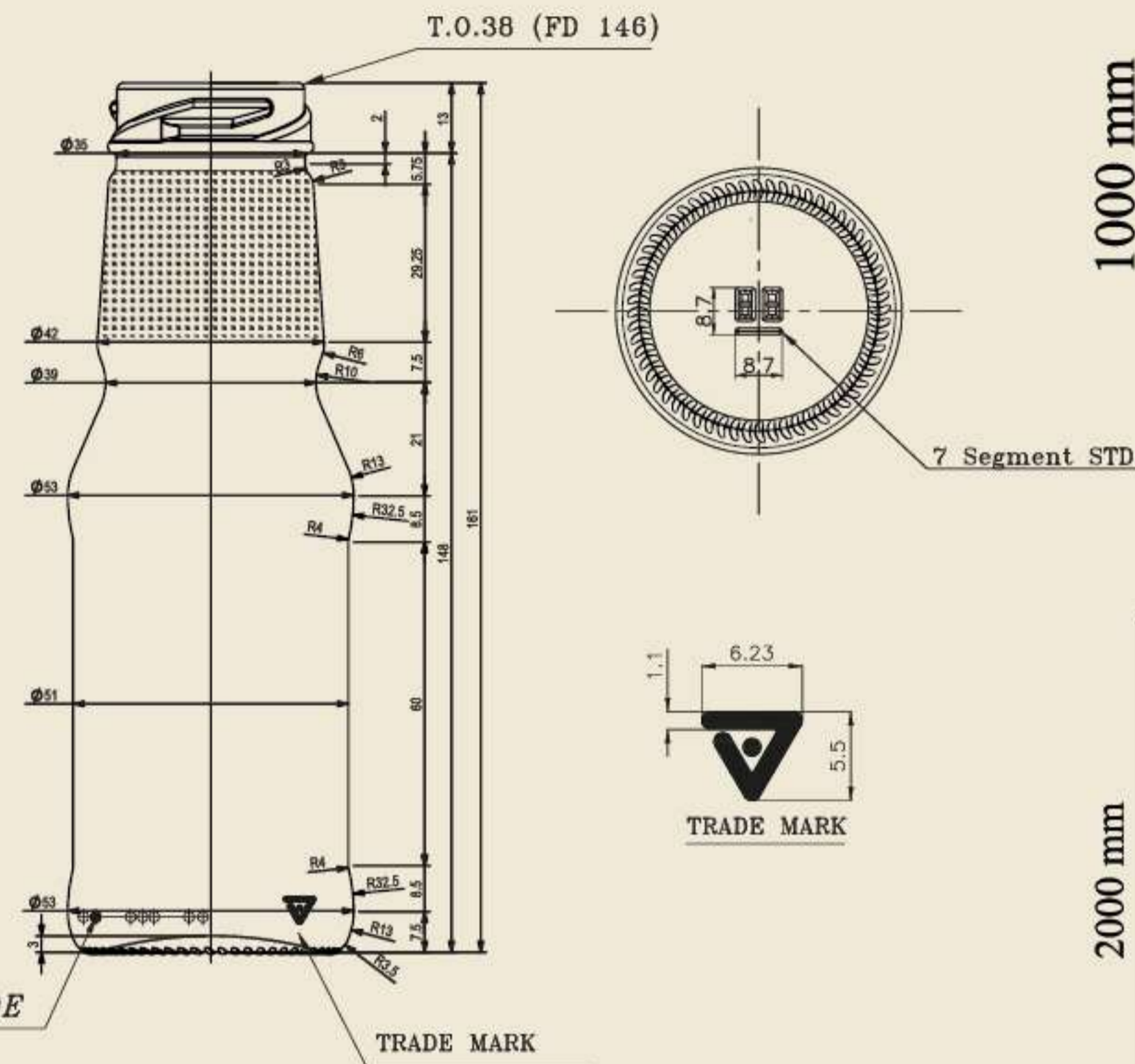

LAYOUT OF BOTTLES IN PALLET
چیدمان بطری ها در پالت
رسم الزجاجات في البليت

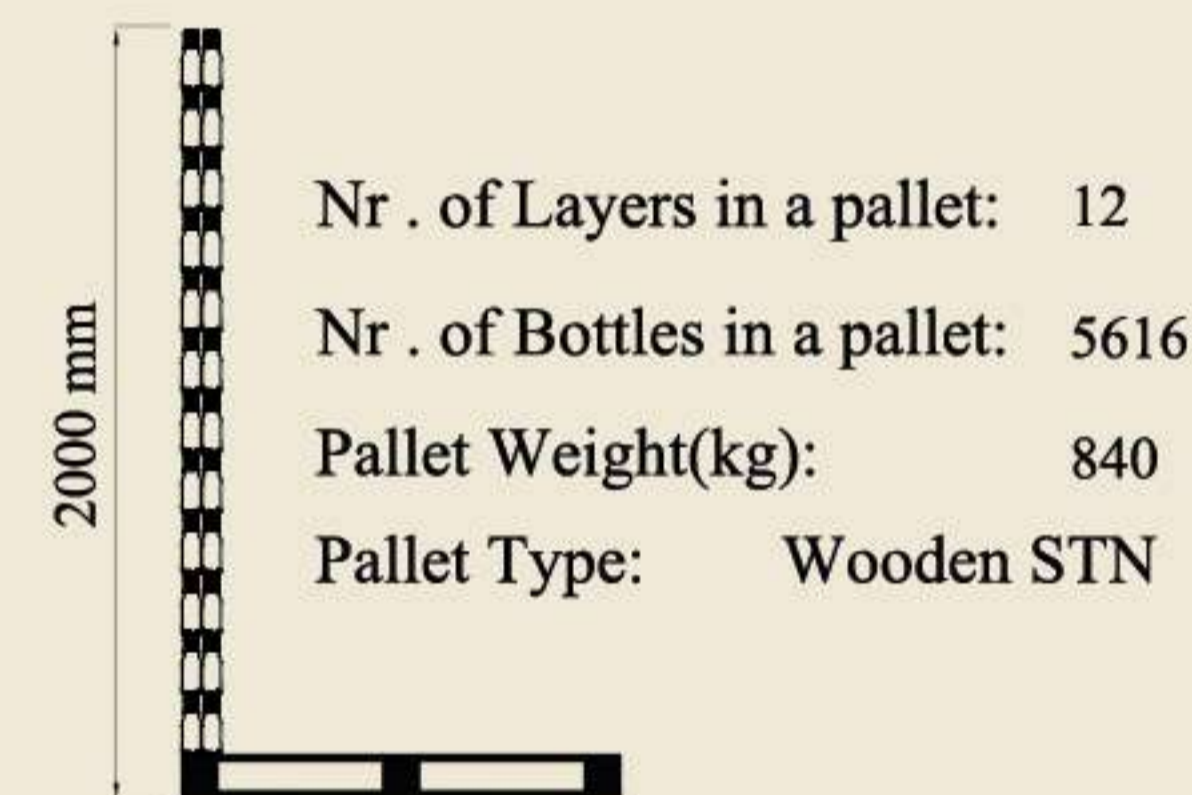

TECHNICAL DATA

EN

معلومات تقنية

AR

مشخصات فنی

PR



NAME	200 JUICE
PRODUCT NO	5PRB200J
CAPACITY(CC)	200 ± 5
Capacity Brimful(cc)	207 ± 5
Weight(gr)	148 ± 5
Finish(mm)	T.O.38(FD 146)
Colour	Flint
NO OF PALLETS IN EACH TRAILER	26

200 JUICE	اسم المنتج
5PRB200J	شفره التعرف
200 ± 5	السعة (سى سى)
207 ± 5	سعة الحواف (سى سى)
148 ± 5	الوزن (كجم)
T.O.38(FD 146)	النهاية (ميلي متر)
أبيض	لون
٢٦	عدد النصف في العقطوره

200 JUICE	نام محصول
5PRB200J	كد محصول
200 ± 5	ظرفيت (سى سى)
207 ± 5	ظرفيت سرپر (سى سى)
148 ± 5	وزن (كجم)
T.O.38(FD 146)	نوع درب (ميلي متر)
سفید	رنگ
٢٦	تعداد پالت در تریلی



ایران، تبریز، شهرک صنعتی بیلوردی  Iran, Tabriz, Bilverdi Industrial Zone

+9841 43458181	+9841 43458274	 ۰۴۱-۴۳۴۵۸۱۸۱	۰۴۱-۴۳۴۵۸۲۷۴
+98914 309 86 56	+98914 315 52 16	 ۰۹۱۴۳۰۹۸۶۵۶	۰۹۱۴۳۱۵۵۲۱۶